

ŘADA PONORNÝCH ČERPADEL ORIGINALNÍ NÁVOD K OBSLUZE RESP750INOX



- Jakékoliv změny návodu jsou prováděny bez dalšího oznámení.
- Za podmínek správné volby modelu a normálního používání uživatelem je vyloučeno normální opotřebení citlivých dílů.
- Odpovědnost za jakékoliv následky související s problémy kvality způsobenými rozebíráním uživatelem během záruky nese uživatel.

OBSAH

 VAROVÁNÍ	1
1. Představení výrobku	1
2. Podmínky pro použití	2
3. Instalace a použití	2
4. Opatření	4
5. Opravy a servis	5
6. Schéma zapojení	6
7. Odstraňování problémů	8

Parametry

Model	RESP750INOX
Výkon	750 W
Maximální průtok	18 m ³ /min
Max. výtlačná výška	10 m
Výstup	6/4"

**Děkujeme vám za zakoupení tohoto vodního čerpadla.
Před používáním čerpadla si pozorně přečtete návod
k obsluze.**

!VAROVÁNÍ

- Elektrické čerpadlo musí být před provozováním spolehlivě uzemněné, musí být nainstalované s proudovým chráničem a zařízením na ochranu proti přetížení a nadproudu.
- Provozování elektrického čerpadla bez vody je přísně zakázáno.
- Během provozu čerpadla se nedotýkejte vody v jeho blízkosti.
- Z důvodu prevence úrazu elektrickým proudem před prováděním údržby a čištění čerpadla vypněte napájení.

1. Představení výrobku

Ponorné kalové čerpadlo je důležitou výbavou pro zpracování kalů. Jeho kompaktní konstrukce, hydraulické komponenty s velkým průřezem kanálů zajišťují hladký průtok pevných částic, bavlněných vláken, plevelu a jiných vláken, takže čerpadlo má vynikající výkon, široký rozsah použití, vysokou spolehlivost provozu, snadnou automatizaci a další výhody. Ve velké míře se používá v komunální oblasti, komerčních objektech, hotelech, rezidenčních komunitách pro odvod kalů, v dolech a jiných vodnatých médiích s pevnými částicemi nebo odsávání oleje a zavlažování na farmách atd.

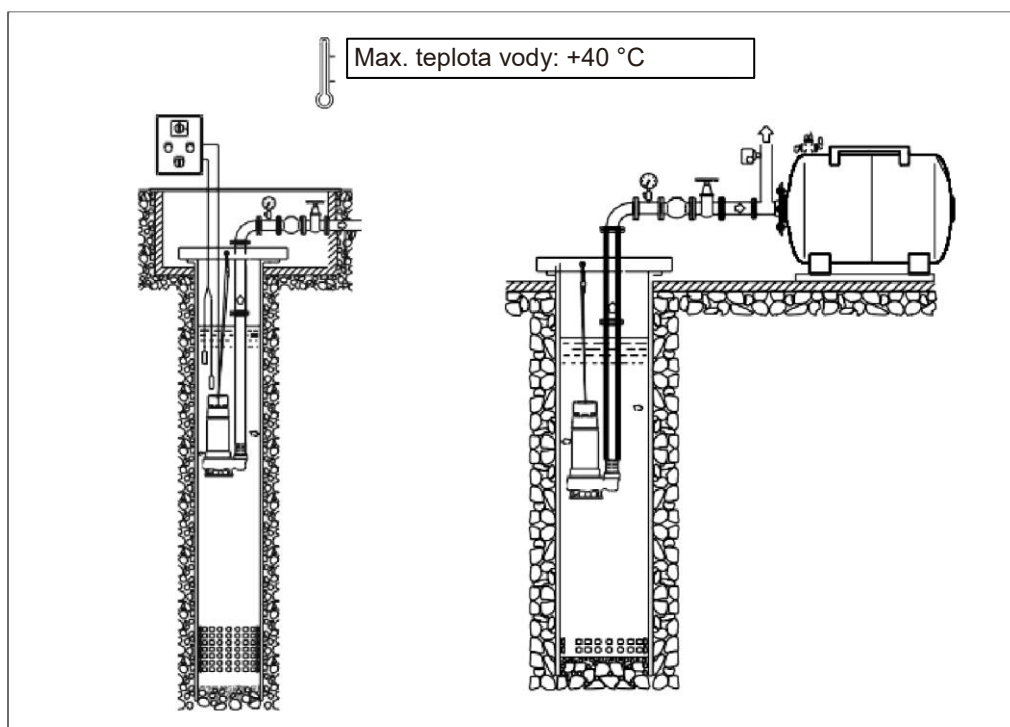

2. Podmínky pro použití

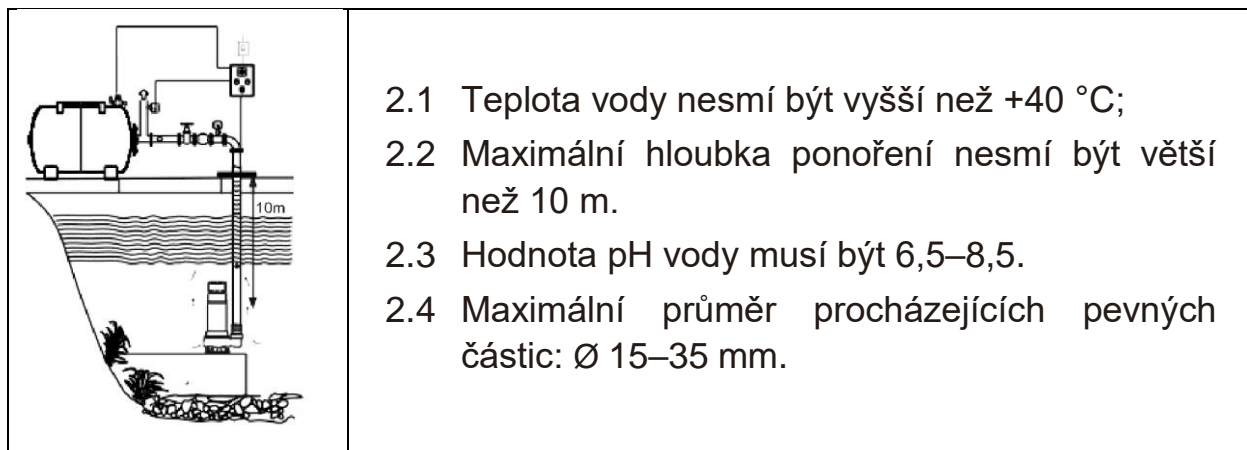

3. Instalace a použití

3.1 Ponorné čerpadlo se musí používat v doporučeném rozsahu výtlačné výšky, aby se předešlo poškození motoru v důsledku provozu v podmínkách přetížení. Při volbě výtlačné výšky musí uživatel zohlednit ztráty v potrubí a obloucích.

3.2 Po vybalení vše zkontrolujte, zda nedošlo k poškození čerpadla při přepravě a skladování, například zkontrolujte neporušenost kabelů, zástrček, těsnost spojů a zda neuniká olej. Za účelem případné opravy nebo výměny poškozených dílů ihned kontaktujte kvalifikovaný servis.

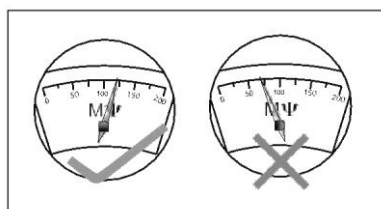

3.3 Před použitím čerpadla kompletně zkontrolujte izolační odpor. Izolační odpor za studena musí být minimálně 100 MΩ.

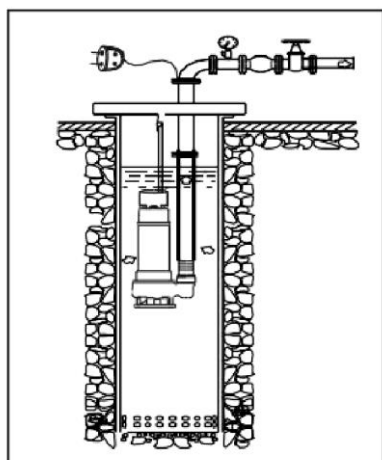

3.4 Při čištění bazénu nebo kanálu kontrolujte, zda minimální výška hladiny splňuje požadavky instalace.

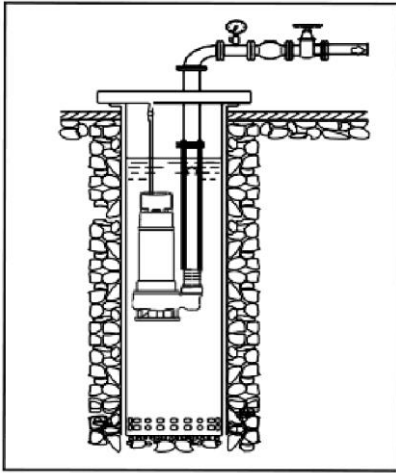

3.5 Při instalaci elektrického čerpadla do jezírka je zvedněte stojanem, plavidlem, můstkem nebo molem, nadávejte jej přímo na dno řeky, protože jinak se může motor postupně zanést blátem, tím se zablokovat, přehřát se a spálit.

3.6 Při zvedání čerpadla musí uživatel z důvodu bezpečnosti vypnout napájení.

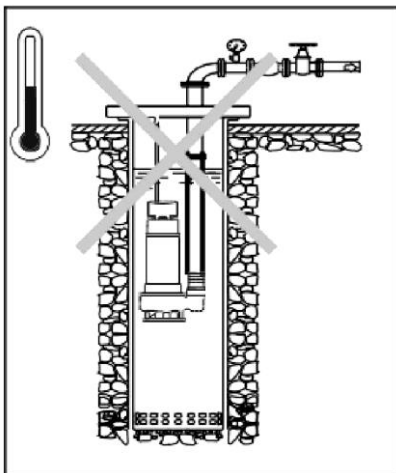

3.7 Elektrické čerpadlo se musí provozovat při správném napětí. Pokud je napájecí zdroj daleko od místa použití elektrického čerpadla, je nutné používat prodlužovací kabely s přiměřeně zvětšeným průřezem v závislosti na vzdálenosti, konektory musejí být utěsněné a ovinuté vodotěsnou elektroizolační páskou tak, aby byla zaručena izolace, a zvednuté nad zemí. V případě potřeby požádejte kvalifikovaného elektrikáře o přezkoušení, zda provozní napětí čerpadla je v rámci $\pm 10\%$ jmenovitého napětí, aby se předešlo provozování při podpětí způsobeném příliš velkým úbytkem napětí na příliš dlouhém kabelu, což může způsobit spálení.

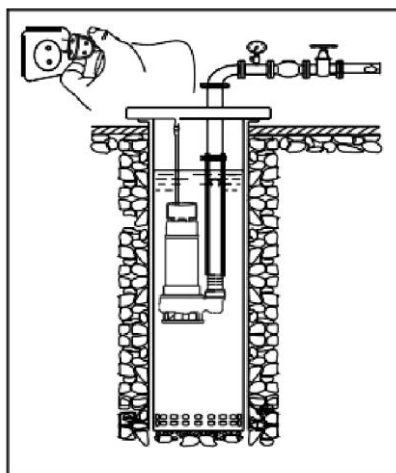

3.8 Před ponořením čerpadla do vody zapněte napájení pro testovací provoz, před zapnutím zkontrolujte směr otáčení oběžného kola, ale nepřekračujte 3 s. Kabel jednofázového čerpadla musí přesně odpovídat schématu zapojení na motoru nebo ovládací skříni a musí být připojené kabely odpovídajících barev. Nesprávné připojení bude mít za následek abnormální chod čerpadla a může poškodit motor. Trojfázové čerpadlo může být připojené jinak než podle předepsaných barev; pokud se čerpadlo otáčí opačným směrem (ze strany hřídele motoru je správný směr otáčení motoru doleva), jen vzájemně zaměňte připojení libovolných dvou vedení.

3.9 Pokud má být elektrické čerpadlo samostatně, použijte příslušný ochranný jistič a pokud jistič často vypíná, nikdy jej násilím nezapínejte, zkontrolujte řádný stav čerpadla, protože jinak se motor může snadno spálit.

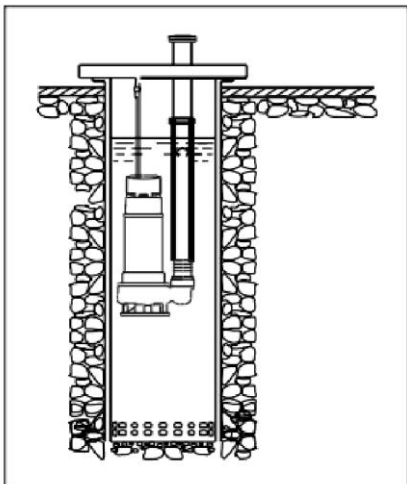

3.10 Při ponořování nebo zvedání čerpadla z vody musí uživatel držet zvedací kruh nebo rukojeť s ocelovým lankem a nikdy nesmí náhodně tahat za kabel. Při provozování motoru se doporučuje udržovat kabel nad zemí tak, aby se předešlo jeho rozdrčení těžkými předměty, což by mohlo způsobit nehodu.

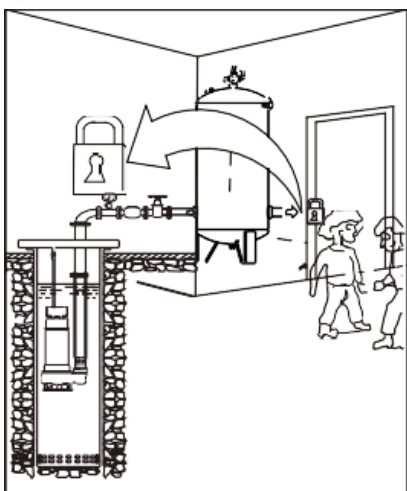

3.11 Pokud se při provozování elektrického čerpadla nepoužívá plovákový spínač, snímač hladiny kapaliny nebo jiné ochranné zařízení, čerpadlo musí být pod dozorem určité osoby, aby se předešlo jeho chodu na sucho v důsledku nízké hladiny vody. V případě náhlého poklesu hladiny vody, abnormálního zvuku nebo náhlých vibrací ihned vypněte napájení a přestaňte používat, dokud se nezjistí příčina.

4. Opatření

4.1 Při zvedání zařízení nikdy nezvedejte přímo za kabel ani kabelem nezvedejte jiný těžký předmět;

4.2 Je přísně zakázáno ponořovat konec kabelu do kapaliny.

4.3 Skříň zařízení musí být spolehlivě uzemněná, aby se předešlo úrazu elektrickým proudem.

4.4 Vnitřní průměr výstupního potrubí musí splňovat specifikace (zásadně nesmí být menší než výstupní průměr čerpadla).

4.5 Ponorné kalové čerpadlo neumísťujte na vstup kanalizace. Když je čerpadlo umístěné na blátě nebo tekutém písku, vlivem vibrací může zapadnout a v takovém případě se čerpadlo doporučuje umístit na větší základovou desku.

4.6 Pokud se čerpadlo používá v kanalizaci, na jeho skříni se bude shromažďovat kal a nečistoty, které omezí odvod tepla, zvýší se teplota motoru, zkrátí se životnost statoru nebo bude docházet k bezdůvodnému vypínání. Nečistoty odstraňujte (minimálně jednou ročně) po odčerpání kalu na minimální hladinu.

4.7 Pokud čerpadlo může normálně pracovat při teplotách pod 0 °C, můžete je používat dál, jinak jej umístěte do suchého prostoru s dostatečnou ventilací.



5. Opravy a servis

Před opravami a servisem dbejte na to, aby bylo čerpadlo opláchnuté čistou vodou; po rozebrání čerpadla opláchněte průtokové části vodou.

5.1 Normální funkci čerpadla je nutné kontrolovat minimálně jednou ročně. Pokud je čerpaná kapalina kalná a je velká koncentrace sedimentu, zkratíte intervaly kontroly čerpadla.

5.2 Je nutné kontrolovat následující body:

- **Spotřeba energie:** Pokud existuje abnormalita, zkontrolujte abnormální zvětšení okruhu.

- **Stav oleje:** Pokud olej obsahuje vodu, bude mléčně šedý a může se jednat o netěsnost mechanického těsnění.

- **Kabel:** Zkontrolujte utěsnění kabelů a zda nejsou příliš ohnuté nebo přivřené.

- **Průtokové komponenty čerpadla:** Po střednědobém a dlouhodobém používání čerpadla je oběžné kolo opotřebené a průtok a účinnost jsou nižší.

- **Ložisko:** Zkontrolujte, pokud je ložisko poškozené nebo se otáčí ztěžka.

Poznámka: Za účelem kontroly elektrického čerpadla kontaktujte kvůli opravě nebo výměně kvalifikovaný servis.



Před otevřením svorkovnice motoru a rozebíráním čerpadla zkontrolujte vypnutí napájení.

6. Schéma zapojení

Příklad jednofázového zapojení s kondenzátorem

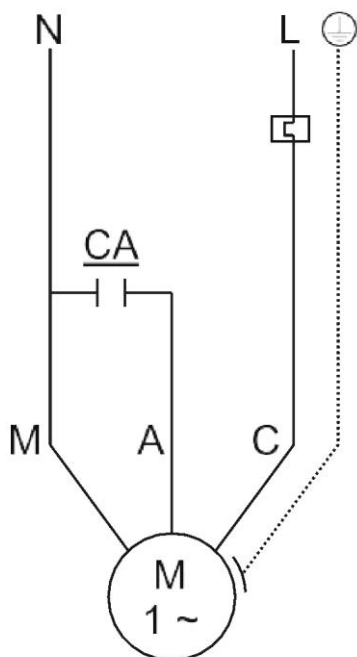

Příklad trojfázového zapojení do hvězdy se šesti vodiči

Připojení pro rozběh, chod a rozběh se sníženým napětím s výjimkou rozběhu hvězda/trojúhelník.

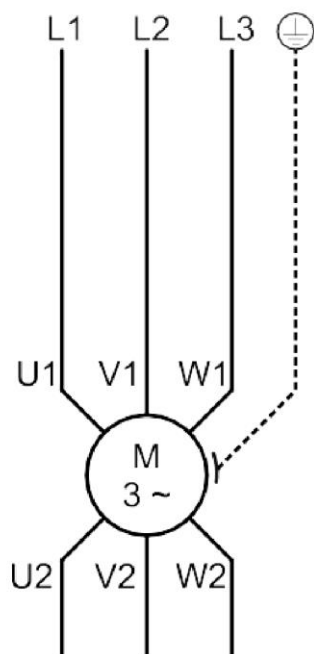

220–240 V 50/60 Hz

Jednofázový motor	Délka kabelu / průřez vodiče (mm ²)					
	0–15 m	16–30 m	31–45 m	46–60 m	61–75 m	76–90 m
kW						
0,25	0,75	0,75	0,75	0,75	1,0	1,25
0,37	0,75	0,75	0,75	1,0	1,25	1,25
0,55	0,75	0,75	1,0	1,25	1,25	1,5
0,75	0,75	1,0	1,25	1,25	1,5	1,5
0,92	1,0	1,25	1,25	1,5	1,5	2,0
1,1	1,0	1,25	1,5	1,5	2,0	2,0
1,5	1,25	1,5	2,0	2,0	2,5	2,5
1,8	1,5	2,0	2,0	2,5	2,5	3,0
2,2	1,5	2,0	2,5	2,5	3,0	4,0
2,6	2,0	2,5	2,5	3,0	4,0	4,0
3,0	2,0	2,5	3,0	4,0	4,0	5,0

380–415 V 50/60 Hz

Trojfázový motor	Délka kabelu / průřez vodiče (mm ²)					
	0–20 m	21–40 m	41–60 m	61–80 m	81–100 m	101–120 m
kW						
0,37	0,75	0,75	0,75	1,0	1,0	1,25
0,55	0,75	0,75	1,0	1,0	1,25	1,25
0,75	0,75	1,0	1,0	1,25	1,25	1,5
1,1	0,75	1,0	1,25	1,25	1,5	1,5
1,5	1,0	1,25	1,25	1,5	1,5	2,0
2,2	1,25	1,5	1,5	2,0	2,0	2,5
2,6	1,25	1,5	2,0	2,0	2,5	2,5
3,0	1,5	2,0	2,0	2,5	2,5	3,0
4,0	2,0	2,5	2,5	3,0	3,0	4,0
5,0	2,0	2,5	3,0	3,0	4,0	4,0
5,5	2,5	3,0	3,0	4,0	4,0	5,0
7,0	2,5	3,0	4,0	4,0	5,0	5,0
7,5	3,0	4,0	4,0	5,0	5,0	6,0
9,2	3,0	4,0	5,0	5,0	6,0	6,0
11	4,0	5,0	5,0	6,0	6,0	6,0
13	4,0	5,0	6,0	6,0	6,0	8,0
15	5,0	6,0	6,0	6,0	8,0	8,0
18,5	5,0	6,0	6,0	8,0	8,0	10,0
22	6,0	6,0	8,0	8,0	10,0	10,0
26	6,0	8,0	8,0	10,0	10,0	6,0x2
30	8,0	8,0	10,0	10,0	6,0x2	8,0x2

Při volbě požadovaného průřezu kabelu podle výkonu čerpadla a délky vnějšího kabelu pro zajištění normálního provozu motoru.

7. Odstraňování problémů

Závada	Analýza příčiny	Způsob odstranění
Snížený průtok nebo výtlačná výška	<ol style="list-style-type: none"> 1. Čerpadlo se otáčí opačným směrem; 2. Výtlačná výška čerpadla nesouhlasí s jmenovitou výtlačnou výškou; 3. Nasávané médium obtéká; 4. Výstupní potrubí netěsní; 5. Výstupní potrubí je lokálně zablokováno sedimentem; 6. Kanál čerpadla je zablokováno. 	<ol style="list-style-type: none"> 1. Vzájemně zaměňte dva napájecí kabely; 2. Přepočítejte výtlačnou výšku čerpadla pro identifikaci jeho čísla modelu; 3. Zkontrolujte přepravní potrubí; 4. Vyhledejte netěsnost a proveďte opravu; 5. Zkontrolujte potrubí a vyčistěte jej nebo vyměňte za nové; 6. Zvedněte a vyčistěte čerpadlo, pokud je čerpadlo umístěné v síti filtrů, bude možná nutná její kontrola a vyčištění.
Nulový průtok	<ol style="list-style-type: none"> 1. Vzduch je zablokováno; 2. Zkontrolujte výstupní ventil; 3. Čerpadlo se otáčí opačným směrem. 	<ol style="list-style-type: none"> 1. (1) Několikrát nepřetržitě otvóřte a zavóřte ventil; (2) Několikrát otvóřte a zavóřte čerpadlo s intervalem minimálně 10 min; (3) V závislosti na metodě instalace zkontrolujte, zda není nutné nainstalovat výstupní ventil. 2. (1) Otvóřte ventil, pokud je zavóřený; (2) Pokud je nainstalované opačně, rozeberte a nainstalujte znovu. 3. Vypněte napájení rozvaděče, vzájemně zaměňte dva napájecí kabely.
Hluk nebo vibrace během provozu	<ol style="list-style-type: none"> 1. Instalační základna není dostatečně tuhá nebo je čerpadlo nainstalované nerovně; 2. Ložisko je opotřebené; 3. Oběžné kolo se uvolňuje nebo padá; 4. Oběžné kolo je ovinuté nebo zablokováno nečistotami; 5. Oběžné kolo je částečně poškozené nebo opotřebené nečistotami. 	<ol style="list-style-type: none"> 1. Zesilte základ a znehybněte čerpadlo; 2. Vyměňte ložisko; 3. Upevněte oběžné kolo; 4. Vyčistěte průtočný kanál; 5. Vyměňte oběžné kolo.

Závada	Analýza příčiny	Způsob odstranění
Čerpadlo nelze rozběhnout	<ol style="list-style-type: none"> 1. Není napájení; 2. Elektrická porucha; 3. Odpojené vinutí, konektor nebo kabel; 4. Čerpadlo je zablokované; 5. Selhání plovoucí koule; 6. Výpadek fáze. 	<ol style="list-style-type: none"> 1. Zkontrolujte zapnutí rozvaděče; 2. Vyměňte vadný komponent; 3. Multimetrem zkontrolujte vinutí, konektor nebo kabel; 4. Vypněte napájení. Vyjměte čerpadlo z biologického rybníka, vyčistěte zablokování a před resetem proveďte testovací provoz; 5. Plovákový spínač je zkratovaný, zjistěte, zda lze čerpadlo spustit nebo ne. Pokud ano, zkontrolujte plovákový spínač; 6. Zkontrolujte obvod.
Abnormální přerušení během provozu čerpadla	<ol style="list-style-type: none"> 1. Napětí je nízké; 2. Napětí je příliš vysoké; 3. Zkrat; 4. Porucha rozvaděče; 5. Zasáhlo ochranné zařízení; 6. Výpadek fáze; 7. Dlouhodobý provoz nad jmenovitým proudem; 8. Kal nebo jiné sedimenty jsou nahromaděné na krycí desce základny skříně. 	<ol style="list-style-type: none"> 1. Zkontrolujte napětí rozvaděče, pokud je příliš nízké, nelze dočasně používat, upravte; 2. Nainstalujte transformátor pro regulaci napětí k dosažení specifikovaného rozsahu; 3. Zkontrolujte pojistku nebo jistič; 4. Zkontrolujte rozvaděč, opravte jej nebo vyměňte; 5. Požádejte poprodejní servis o údržbu; 6. Zkontrolujte obvod; 7. Používejte čerpadlo podle specifikací; 8. Vyčistěte čerpadlo a biologický rybník, viz příslušné části tohoto návodu.
Čerpadlo se často rozbíhá a vypíná nebo nefunguje	<ol style="list-style-type: none"> 1. Vzdálenost mezi horní a spodní částí plovákového spínače je příliš malá; 2. Nefunguje zpětný ventil a nedokáže zabránit zpětnému proudění kapaliny do biologického rybníku; 3. Selhání plovákového spínače; 4. Plovoucí koule ovládacího spínače vázne na místě. 	<ol style="list-style-type: none"> 1. Upravte vzdálenost mezi horní a spodní částí plovákového spínače, prodlužte dobu provozu; 2. Zkontrolujte a opravte; 3. Zkontrolujte a v případě potřeby vyměňte plovákový spínač; 4. Uvolněte plovákový spínač a v případě potřeby změňte polohu.

RAD PONORNÝCH ČERPADIEL PREKLAD Z ORIGINÁLNEHO NÁVODU NA OBSLUHU RESP750INOX



- Akékoľvek zmeny v návode sa vykonávajú bez predchádzajúceho oznámenia.
- V podmienkach správnej voľby modelu a normálneho používania používateľom je vylúčené normálne opotrebovanie citlivých dielov.
- Zodpovednosť za akékoľvek následky súvisiace s problémami kvality spôsobenými rozoberaním používateľom počas záruky nesie používateľ.

OBSAH

 VAROVANIE	1
1. Predstavenie výrobku.....	1
2. Podmienky pre použitie.....	2
3. Inštalácia a použitie	2
4. Opatrenie.....	4
5. Opravy a servis.....	5
6. Schéma zapojenia.....	6
7. Odstraňovanie problémov.....	8

Parametre

Model	RESP750INOX
Výkon	750 W
Maximálny prietok	18 m ³ /min
Max. výtlačná výška	10 m
Výstup	6/4"

Ďakujeme vám za kúpu tohto vodného čerpadla. Pred používaním čerpadla si pozorne prečítajte návod na obsluhu.

⚠VAROVANIE

- Elektrické čerpadlo sa musí pred prevádzkovaním spoľahlivo uzemniť, musí sa nainštalovať prúdový chránič a zariadenie na ochranu proti preťaženiu a prepätiu.
- Prevádzkovanie elektrického čerpadla bez vody je prísne zakázané.
- Počas prevádzky čerpadla sa nedotýkajte vody v jeho blízkosti.
- Z dôvodu prevencie úrazu elektrickým prúdom vypnite napájanie pred vykonávaním údržby a čistením čerpadla.

1. Predstavenie výrobku

Ponorné kalové čerpadlo je dôležitou výbavou na spracovanie kalov. Jeho kompaktná konštrukcia, hydraulické komponenty s veľkým prierezom kanálov zaisťujú hladký prietok pevných častíc, bavlnených vlákien, buriny a iných vlákien, takže čerpadlo má vynikajúci výkon, široký rozsah použitia, vysokú spoľahlivosť prevádzky, ľahkú automatizáciu a ďalšie výhody. Vo veľkej miere sa používa v komunálnej oblasti, komerčných objektoch, hoteloch, rezidenčných komunitách na odvod kalov, v baniach a iných vodnatých médiách s pevnými časticami, na odsávanie oleja, zavlažovanie na farmách atď.

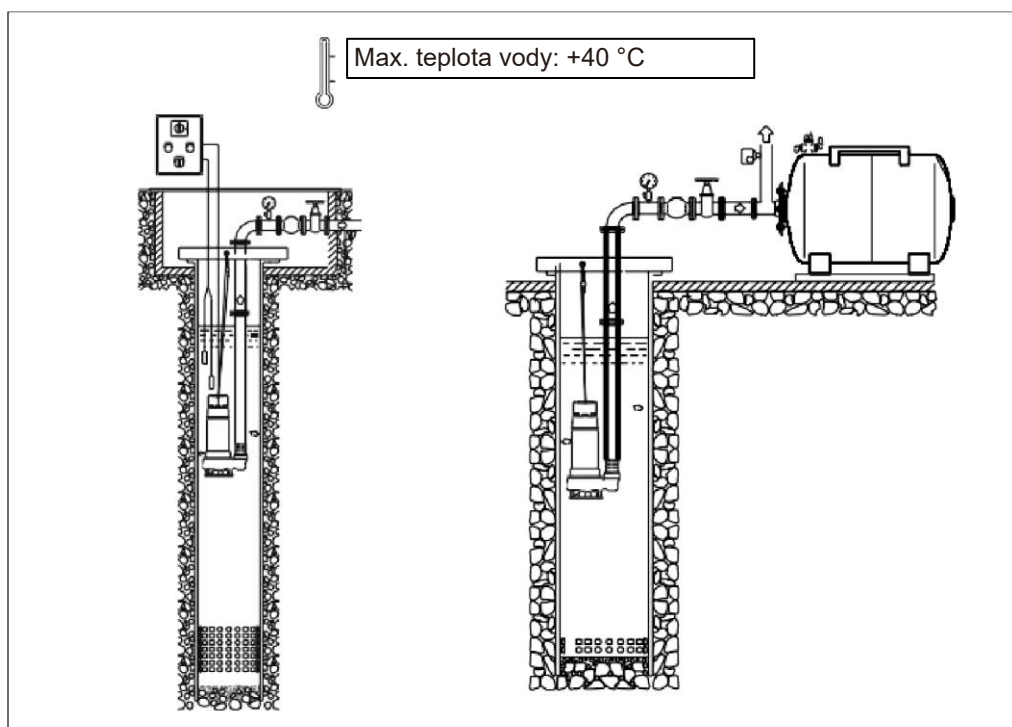

2. Podmienky pre použitie

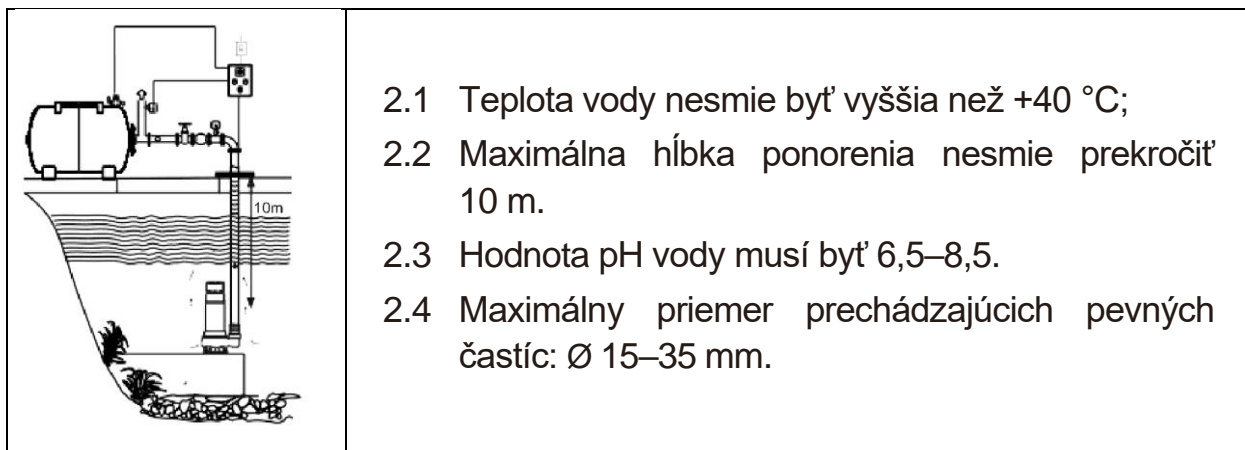

3. Inštalácia a použitie

3.1 Ponorné čerpadlo sa musí používať v odporúčanom rozsahu výtlačnej výšky, aby sa predišlo poškodeniu motora v dôsledku prevádzky v podmienkach preťaženia. Pri voľbe výtlačnej výšky musí používateľ zohľadniť straty v potrubí a oblúkoch.

3.2 Po vybalení skontrolujte, či nedošlo k poškodeniu čerpadla pri preprave a skladovaní, napríklad skontrolujte neporušenosť káblov, zástrčiek, tesnosť spojov a či neuniká olej. Za účelom prípadnej opravy alebo výmeny poškodených dielov ihneď kontaktujte kvalifikovaný servis.

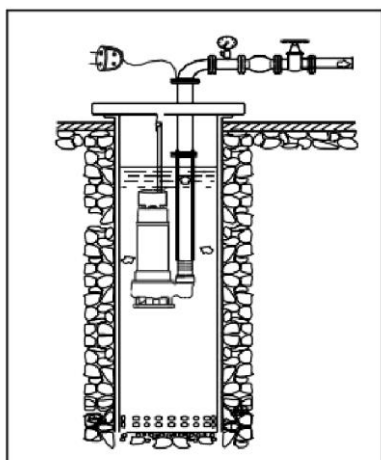
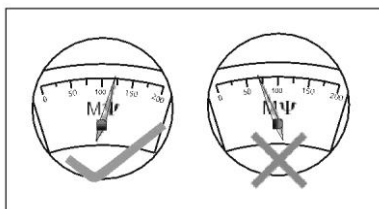

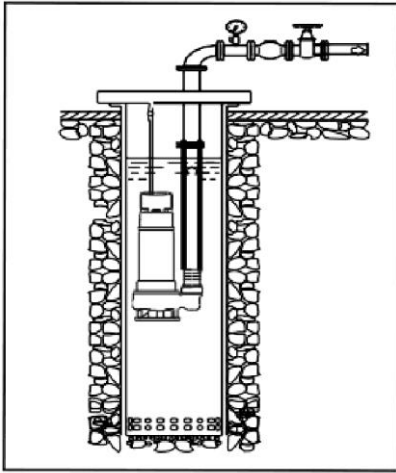

3.5 Pri inštalácii elektrického čerpadla do jazierka ho zdvihnite stojanom, plavidlom, mostíkom alebo mólom; nedávajte ho priamo na dno rieky, pretože inak sa môže motor postupne zaniest' blatom, tým sa zablokovať, prehriať a spáliť.

3.6 Pri dvíhaní čerpadla musí používateľ z dôvodu bezpečnosti vypnúť napájanie.

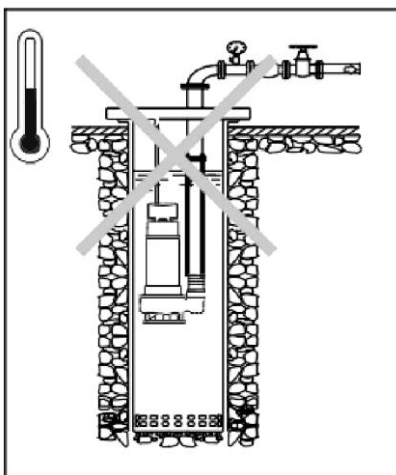

3.7 Elektrické čerpadlo sa musí prevádzkovať so správnym napätím. Ak je napájací zdroj ďaleko od miesta použitia elektrického čerpadla, je nutné používať predlžovacie káble s primerane zväčšeným prierezom v závislosti od vzdialenosti, konektory musia byť utesnené a ovinuté vodotesnou elektroizolačnou páskou tak, aby sa zaručila izolácia, a zdvihnuté nad zemou. V prípade potreby požiadajte kvalifikovaného elektrikára o preskúšanie, či prevádzkové napätie čerpadla je v rámci $\pm 10\%$ menovitého napätia, aby sa predišlo prevádzkovaniu pri podpäťí spôsobenom príliš veľkým úbytkom napätia na príliš dlhom kábli, čo môže spôsobiť spálenie.

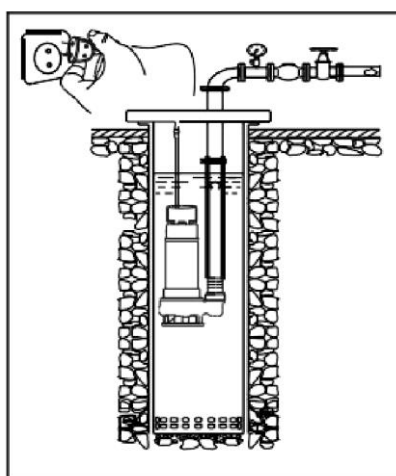

3.8 Pred ponorením čerpadla do vody zapnite napájanie na testovaciu prevádzku; pred zapnutím skontrolujte smer otáčania obežného kola, ale neprekračujte 3 s. Kábel jednofázového čerpadla musí presne zodpovedať schéme zapojenia na motore alebo ovládacej skrini a musia sa pripojiť káble zodpovedajúcich farieb. Nesprávne pripojenie bude mať za následok abnormálny chod čerpadla a môže poškodiť motor. Trojfázové čerpadlo sa môže pripojiť inak než podľa predpísaných farieb; ak sa čerpadlo otáča opačným smerom (zo strany hriadeľa motora je správny smer otáčania motora doľava), len vzájomne zmeňte pripojenie ľubovoľných dvoch vedení.

3.9 Ak má byť elektrické čerpadlo samostatne, použite príslušný ochranný istič a ak istič často vypína, nikdy ho nezapínajte násilím; skontrolujte riadny stav čerpadla, pretože inak sa motor môže ľahko spáliť.

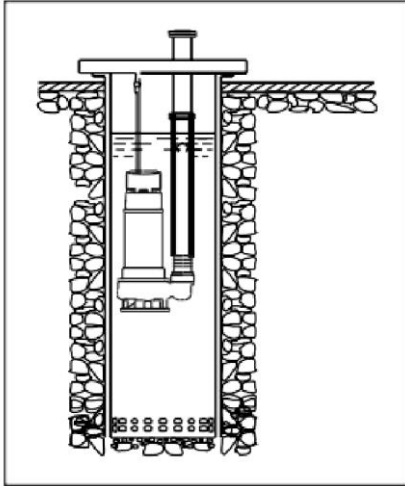

3.10 Pri ponáraní alebo dvíhaní čerpadla z vody musí používateľ držať zdvíhací kruh alebo rukoväť s oceľovým lankom a nikdy nesmie náhodne ťahať za kábel. Pri prevádzkovaní motora sa odporúča udržiavať kábel nad zemou tak, aby sa predišlo jeho rozdrveniu ťažkými predmetmi, čo by mohlo spôsobiť nehodu.

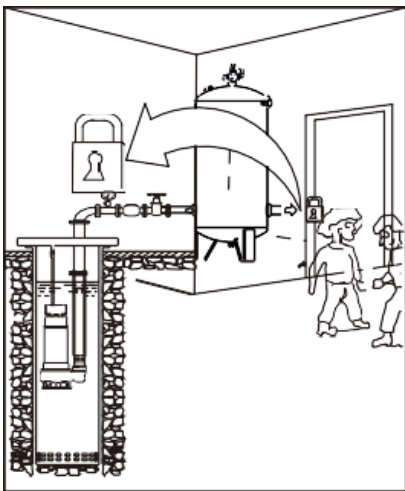

3.11 Ak sa pri prevádzkovaní elektrického čerpadla nepoužíva plavákový spínač, snímač hladiny kvapaliny alebo iné ochranné zariadenie, čerpadlo musí byť pod dozorom určitej osoby, aby sa predišlo jeho chodu na sucho v dôsledku nízkej hladiny vody. V prípade náhleho poklesu hladiny vody, abnormálneho zvuku alebo náhlych vibrácií ihneď vypnite napájanie a prestaňte zariadenie používať, kým sa nezistí príčina.

4. Opatrenie

4.1 Pri dvíhaní zariadenia nikdy nedvíhajte priamo za kábel ani káblom nedvíhajte iný ťažký predmet;

4.2 Je prísne zakázané ponárať koniec kábla do kvapaliny.

4.3 Skriňa zariadenia sa musí spoľahlivo uzemniť, aby sa predišlo úrazu elektrickým prúdom.

4.4 Vnútorňý priemer výstupného potrubia musí spĺňať špecifikácie (zásadne nesmie byť menší než výstupný priemer čerpadla).

4.5 Ponorné kalové čerpadlo neumiestňujte na vstup kanalizácie. Keď je čerpadlo umiestnené na blate alebo tekutom piesku, vplyvom vibrácií môže zapadnúť; v takom prípade sa odporúča čerpadlo umiestniť na väčšiu podkladovú dosku.

4.6 Ak sa čerpadlo používa v kanalizácii, na jeho skrini sa bude zhromažďovať kal a nečistoty, ktoré obmedzia odvod tepla, zvýši sa teplota motora, skrátí sa životnosť statora alebo bude dochádzať k bezdôvodnému vypínaniu. Nečistoty odstraňujte (minimálne raz za rok) po odčerpaní kalu na minimálnu hladinu.

4.7 Ak čerpadlo môže normálne pracovať pri teplotách pod 0 °C, môžete ho používať ďalej, inak ho umiestnite do suchého priestoru s dostatočnou ventiláciou.



5. Opravy a servis

Pred opravami a servisom dbajte na to, aby sa čerpadlo opláchlo čistou vodou; po rozobratí čerpadla opláchnite prietokové časti vodou.

5.1 Normálnu funkciu čerpadla je nutné kontrolovať minimálne raz za rok. Ak je čerpaná kvapalina kalná a je veľká koncentrácia sedimentu, skráťte intervaly kontroly čerpadla.

5.2 Je nutné kontrolovať nasledujúce body:

- **Spotreba energie:** Ak existuje abnormalita, skontrolujte abnormálne zväčšenie okruhu.

- **Stav oleja:** Ak olej obsahuje vodu, je mliečne sivý a môže sa jednať o netesnosť mechanického tesnenia.

- **Kábel:** Skontrolujte utesnenie káblov a či nie sú príliš ohnuté alebo privreté.

- **Prietokové komponenty čerpadla:** Po strednedobom a dlhodobom používaní čerpadla sa obežné koleso opotrebuje a prietok a účinnosť sa znížia.

- **Ložisko:** Skontrolujte, či je ložisko poškodené alebo sa sťažka otáča.

Poznámka: Za účelom kontroly, opravy alebo výmeny elektrického čerpadla kontaktujte kvalifikovaný servis.



Pred otvorením svorkovnice motora a rozoberaním čerpadla skontrolujte vypnutie napájania.

6. Schéma zapojenia

Príklad jednofázového zapojenia s kondenzátorom

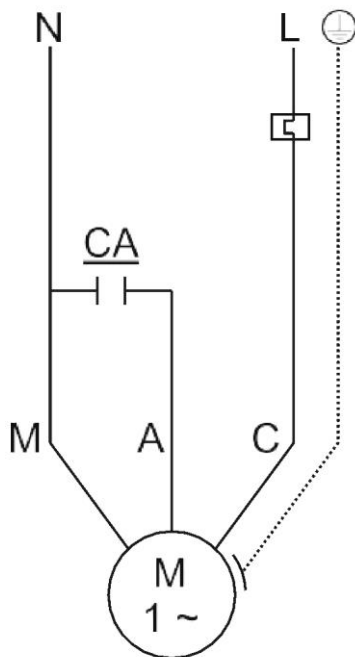

Príklad trojfázového zapojenia do hviezdy so šiestimi vodičmi

Pripojenie na rozbeh, chod a rozbeh so zníženým napätím s výnimkou rozbehu hviezda/trojuholník.

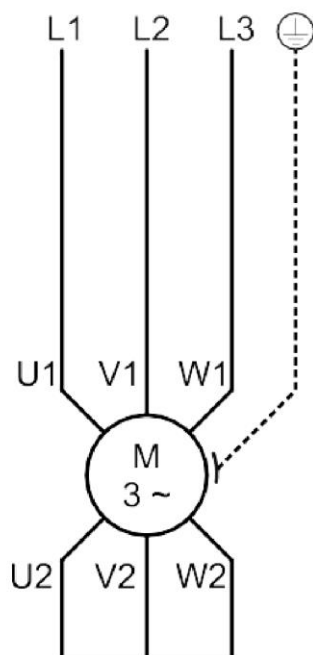

220–240 V 50/60 Hz

Jednofázový motor	Dĺžka kábla/prierez vodiča (mm ²)					
	0 – 15 m	16 – 30 m	31 – 45 m	46 – 60 m	61 – 75 m	76 – 90 m
kW						
0,25	0,75	0,75	0,75	0,75	1,0	1,25
0,37	0,75	0,75	0,75	1,0	1,25	1,25
0,55	0,75	0,75	1,0	1,25	1,25	1,5
0,75	0,75	1,0	1,25	1,25	1,5	1,5
0,92	1,0	1,25	1,25	1,5	1,5	2,0
1,1	1,0	1,25	1,5	1,5	2,0	2,0
1,5	1,25	1,5	2,0	2,0	2,5	2,5
1,8	1,5	2,0	2,0	2,5	2,5	3,0
2,2	1,5	2,0	2,5	2,5	3,0	4,0
2,6	2,0	2,5	2,5	3,0	4,0	4,0
3,0	2,0	2,5	3,0	4,0	4,0	5,0

380–415 V 50/60 Hz

Trojfázový motor	Dĺžka kábla/prierez vodiča (mm ²)					
	0 – 20 m	21 – 40 m	41 – 60 m	61 – 80 m	81 – 100 m	101 – 120 m
kW						
0,37	0,75	0,75	0,75	1,0	1,0	1,25
0,55	0,75	0,75	1,0	1,0	1,25	1,25
0,75	0,75	1,0	1,0	1,25	1,25	1,5
1,1	0,75	1,0	1,25	1,25	1,5	1,5
1,5	1,0	1,25	1,25	1,5	1,5	2,0
2,2	1,25	1,5	1,5	2,0	2,0	2,5
2,6	1,25	1,5	2,0	2,0	2,5	2,5
3,0	1,5	2,0	2,0	2,5	2,5	3,0
4,0	2,0	2,5	2,5	3,0	3,0	4,0
5,0	2,0	2,5	3,0	3,0	4,0	4,0
5,5	2,5	3,0	3,0	4,0	4,0	5,0
7,0	2,5	3,0	4,0	4,0	5,0	5,0
7,5	3,0	4,0	4,0	5,0	5,0	6,0
9,2	3,0	4,0	5,0	5,0	6,0	6,0
11	4,0	5,0	5,0	6,0	6,0	6,0
13	4,0	5,0	6,0	6,0	6,0	8,0
15	5,0	6,0	6,0	6,0	8,0	8,0
18,5	5,0	6,0	6,0	8,0	8,0	10,0
22	6,0	6,0	8,0	8,0	10,0	10,0
26	6,0	8,0	8,0	10,0	10,0	6,0x2
30	8,0	8,0	10,0	10,0	6,0x2	8,0x2

Pri voľbe požadovaného prierezu kábla podľa výkonu čerpadla a dĺžky vonkajšieho kábla na zaistenie normálnej prevádzky motora.

7. Odstraňovanie problémov

Porucha	Analýza príčiny	Spôsob odstránenia
Znížený prietok alebo výtláčna výška	<ol style="list-style-type: none"> 1. Čerpadlo sa otáča opačným smerom; 2. Výtláčna výška čerpadla nesúhlasí s menovitou výtláčnou výškou; 3. Nasávané médium obteká; 4. Výstupné potrubie netesní; 5. Výstupné potrubie je lokálne zablokované sedimentom; 6. Kanál čerpadla je zablokovaný. 	<ol style="list-style-type: none"> 1. Vzájomne zameňte dva napájacie káble; 2. Prepočítajte výtláčnu výšku čerpadla po identifikácii jeho čísla modelu; 3. Skontrolujte prepravné potrubie; 4. Vyhľadajte netesnosť a vykonajte opravu; 5. Skontrolujte potrubie a vyčistite ho alebo vymeňte za nové; 6. Zdvihnite a vyčistite čerpadlo.
Nulový prietok	<ol style="list-style-type: none"> 1. Vzduch je zablokovaný; 2. Skontrolujte výstupný ventil; 3. Čerpadlo sa otáča opačným smerom. 	<ol style="list-style-type: none"> 1. (1) Niekoľkokrát nepretržite otvárajte a zatvárajte ventil; (2) Niekoľkokrát otvorte a zatvorte čerpadlo v intervale minimálne 10 min; (3) V závislosti od metódy inštalácie skontrolujte, či nie je nutné nainštalovať výstupný ventil. 2. (1) Otvorte ventil, ak je zatvorený; (2) Ak je nainštalované opačne, rozoberte a nainštalujte znovu. 3. Vypnite napájanie rozvádzača, vzájomne zameňte dva napájacie káble.
Hluk alebo vibrácie počas prevádzky	<ol style="list-style-type: none"> 1. Inštalačná základňa nie je dostatočne tuhá alebo čerpadlo je nainštalované krivo; 2. Ložisko je opotrebované; 3. Obežné koleso sa uvoľňuje alebo padá; 4. Obežné koleso je ovinuté alebo zablokované nečistotami; 5. Obežné koleso je čiastočne poškodené alebo opotrebované nečistotami. 	<ol style="list-style-type: none"> 1. Zosilnite základ a stabilizujte čerpadlo; 2. Vymeňte ložisko; 3. Pripevnite obežné koleso; 4. Vyčistite prietokový kanál; 5. Vymeňte obežné koleso.

Porucha	Analýza príčiny	Spôsob odstránenia
Čerpadlo nie je možné rozbehnúť	<ol style="list-style-type: none"> 1. Nie je napájanie; 2. Elektrická porucha; 3. Odpojené vinutie, konektor alebo kábel; 4. Čerpadlo je zablokované; 5. Zlyhanie plávajúcej gule; 6. Výpadok fázy. 	<ol style="list-style-type: none"> 1. Skontrolujte zapnutie rozvádzača; 2. Vymeňte chybný komponent; 3. Multimetrom skontrolujte vinutie, konektor alebo kábel; 4. Vypnite napájanie. Vyjmite čerpadlo z biologického rybníka, odstráňte zablokovanie a pred resetom vykonajte skúšobné spustenie; 5. Plavákový spínač je skratovaný; zistite, či je možné čerpadlo spustiť alebo nie. Ak áno, skontrolujte plavákový spínač. 6. Skontrolujte obvod.
Abnormálne prerušenie počas prevádzky čerpadla	<ol style="list-style-type: none"> 1. Nízke napätie; 2. Príliš vysoké napätie; 3. Skrat; 4. Porucha rozvádzača; 5. Zasiahlo ochranné zariadenie; 6. Výpadok fázy; 7. Dlhodobá prevádzka nad menovitým prúdom; 8. Kal alebo iné sedimenty sú nahromadené na krycej doske základne skrine. 	<ol style="list-style-type: none"> 1. Skontrolujte napätie rozvádzača; ak je príliš nízke, nie je možné dočasne používať; upravte; 2. Nainštalujte transformátor na reguláciu napätia na dosiahnutie špecifikovaného rozsahu; 3. Skontrolujte poistku alebo istič; 4. Skontrolujte rozvádzač, opravte ho alebo vymeňte; 5. Požiadajte popredajný servis o údržbu; 6. Skontrolujte obvod; 7. Používajte čerpadlo podľa špecifikácií; 8. Vyčistite čerpadlo a biologický rybník; pozrite príslušné časti tohto návodu.
Čerpadlo sa často rozbieha a vypína alebo nefunguje	<ol style="list-style-type: none"> 1. Vzdialenosť medzi hornou a spodnou časťou plavákového spínača je príliš malá; 2. Nefunguje spätný ventil a nedokáže zabrániť spätnému prúdeniu kvapaliny do biologického rybníka; 3. Zlyhanie plavákového spínača; 4. Plávajúca guľa ovládacieho spínača viazne na mieste. 	<ol style="list-style-type: none"> 1. Upravte vzdialenosť medzi hornou a spodnou časťou plavákového spínača; predĺžte čas prevádzky; 2. Skontrolujte a opravte; 3. Skontrolujte a v prípade potreby vymeňte plavákový spínač; 4. Uvoľnite plavákový spínač a v prípade potreby zmeňte polohu.

MERÜLŐ SZIVATTYÚ SOROZAT AZ EREDETI HASZNÁLATI ÚTMUTATÓ FORDÍTÁSA RESP750INOX



- **Az utasítások bármilyen változtatása további értesítés nélkül történik.**
- **A helyes modellválasztás és a normál felhasználói használat mellett az érzékeny alkatrészek normál kopása kizárt.**
- **A felhasználót terheli a felelősség minden olyan következményért, amely a jótállási idő alatt a felhasználó általi szétszerelésből eredő minőségi problémákkal kapcsolatos.**

TARTALOM

 FIGYELEM.....	1
1. Termék bemutatása	1
2. Használati feltételek.....	2
3. Telepítés és használat.....	2
4. Intézkedések.....	4
5. Javítás és szerviz.....	5
6. Csatlakoztatási rajz.....	6
7. Hibaelhárítás.....	8

Paraméterek

Modell	RESP750INOX
Teljesítmény	750 W
Maximális áramlási sebesség	18 m ³ /perc
Max. szállítási magasság	10 m
Kimenet	6/4"

Köszönjük, hogy megvásárolta ezt a vízszivattyút. A szivattyú használata előtt figyelmesen olvassa el a használati utasítást.

⚠ FIGYELEM

- Az elektromos szivattyút működés előtt megbízhatóan földelni kell, megszakítóval, valamint túlterhelés- és túláramvédelmi berendezéssel kell felszerelni.
- Szigorúan tilos az elektromos szivattyút víz nélkül üzemeltetni.
- Ne érintse meg a vizet a szivattyú közelében, miközben az működik.
- Az áramütés elkerülése érdekében a szivattyú karbantartása és tisztítása előtt kapcsolja ki a tápellátást.

1. Termék bemutatása

A merülő iszapszivattyú az iszapkezelés fontos berendezése. Kompakt felépítése, nagy csatorna-keresztmetszetű hidraulikus komponensei biztosítják a szilárd részecskék, gyapotszálak, gyomok és egyéb rostok zökkenőmentes áramlását, így a szivattyú kiváló teljesítménnyel, széles alkalmazási körrel, magas működési megbízhatósággal, egyszerű automatizálással és egyéb előnyökkel rendelkezik. Széles körben használják városi területeken, kereskedelmi létesítményekben, szállodákban, lakóközösségekben iszap elvezetésére, bányákban és egyéb szilárd részecskéket tartalmazó vizes közegekben vagy olaj elszívására és mezőgazdasági öntözésre stb.

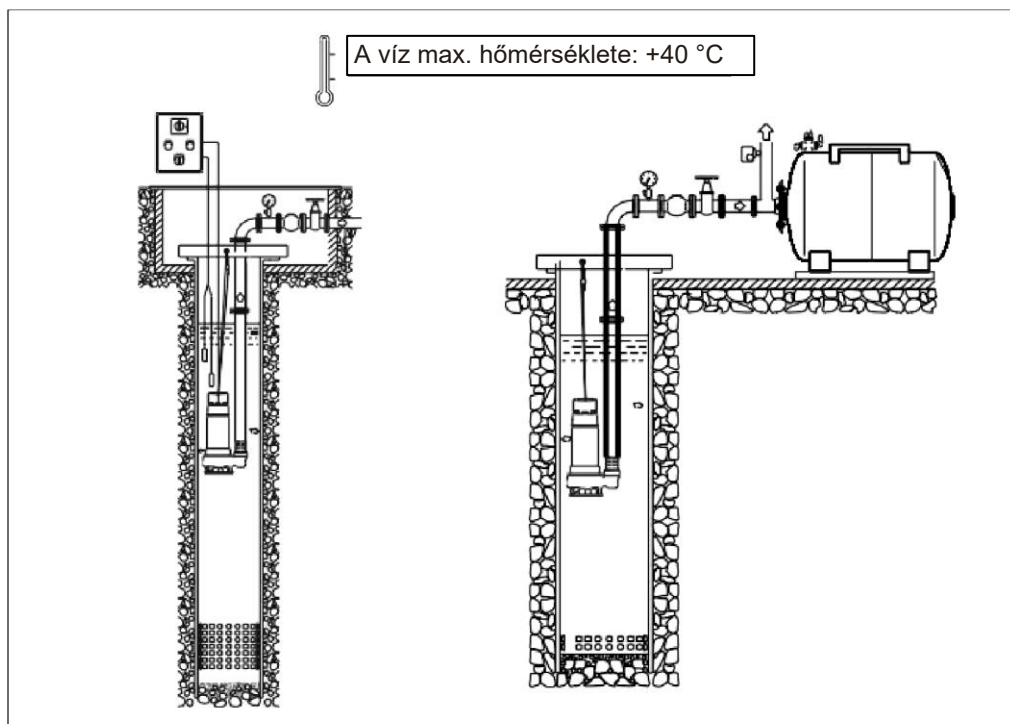

2. Használati feltételek

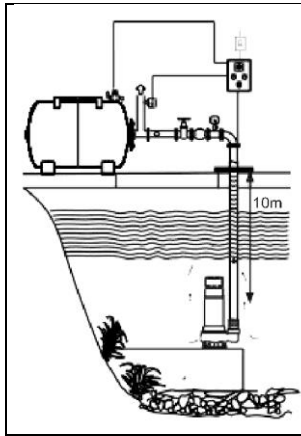

- 2.1 A víz hőmérséklete nem lehet magasabb, mint +40 °C;
- 2.2 A maximális merülési mélység nem haladhatja meg a 10 m-t.
- 2.3 A víz pH-értéke 6,5-8,5 legyen.
- 2.4 Az áthaladó szilárd részecskék maximális átmérője: Ø 15–35 mm.

3. Telepítés és használat

3.1 A merülő szivattyút az ajánlott emelőmagasság-tartományon belül kell használni, hogy elkerülje a motor túlterheléses működéséből adódó károsodását. Az üritési magasság kiválasztásakor a felhasználónak figyelembe kell vennie a csövek és ívek veszteségeit.

3.2 Kicsomagolás után ellenőrizzen mindent, hogy nem sérült-e a szivattyú a szállítás és tárolás során, például ellenőrizze a kábelek, dugók, csatlakozások tömítettségét és olajszivárgást. A sérült alkatrészek esetleges javításához vagy cseréjéhez azonnal forduljon egy szakszervizhez.

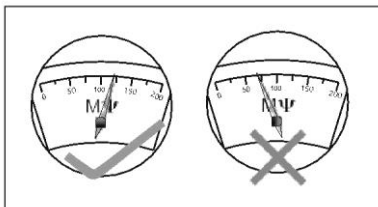

3.3 A szivattyú használata előtt teljesen ellenőrizze a szigetelési ellenállást. A szigetelési ellenállás hidegen legalább 100 MΩ legyen.

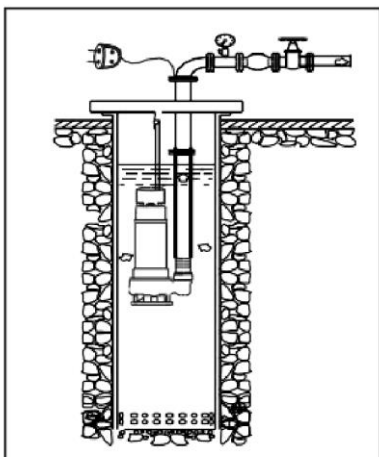

3.4 A medence vagy a csatorna tisztításakor ellenőrizze, hogy a minimális szintmagasság megfelel-e a telepítés követelményeinek.

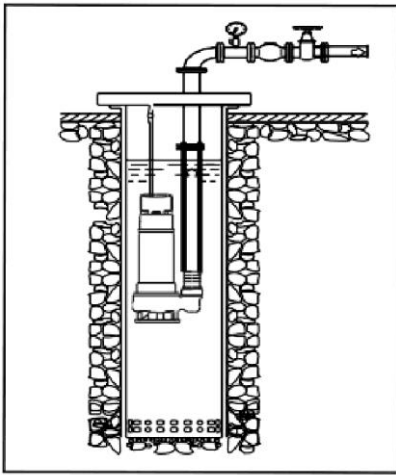

3.5 Az elektromos szivattyú tóban történő felszerelésekor emelje fel állvánnyal, vízi járművel, híddal vagy mólóval, ne tegye közvetlenül a folyó fenekére, ellenkező esetben a motor fokozatosan sárral hordódhat be, ezáltal eltömődhet, túlmelegedhet és megéghet.

3.6 A szivattyú felemelésekor a felhasználónak biztonsági okokból ki kell kapcsolnia az áramellátást.

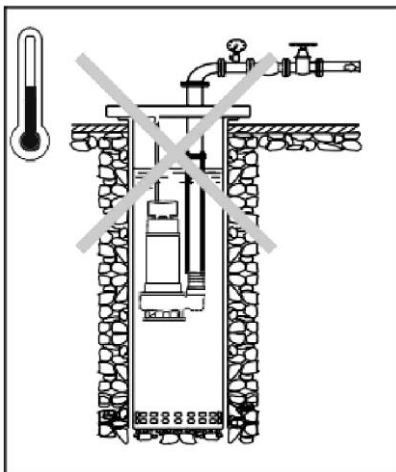

3.7 Az elektromos szivattyút megfelelő feszültséggel kell üzemeltetni. Ha az áramforrás messze van az elektromos szivattyú felhasználási helyétől, akkor a távolságtól függően ésszerűen megnövelt keresztmetszetű hosszabbító kábelek használata szükséges, a csatlakozókat le kell zárni és vízálló elektromos szigetelőszalaggal be kell csavarni a szigetelés garantálása érdekében, és a föld fölé kell emelni. Ha szükséges, szakképzett villanszerelővel ellenőrizze, hogy a szivattyú üzemi feszültsége a névleges feszültség $\pm 10\%$ -án belül van-e, hogy elkerülje a túl hosszú kábelen lévő túl nagy feszültségesés okozta feszültségcsökkenést, amely égési sérüléseket okozhat.

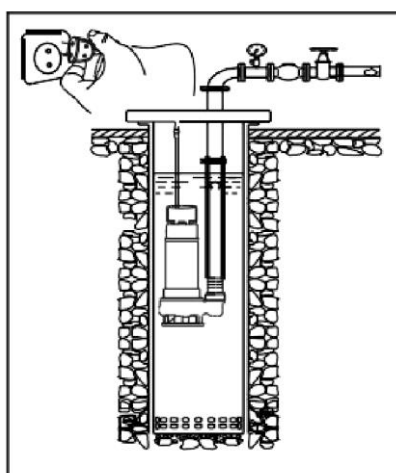

3.8 Mielőtt a szivattyút vízbe merítené, kapcsolja be a tápfeszültséget próbaüzemhez, bekapcsolás előtt ellenőrizze a járókerék forgásirányát, de ne haladja meg a 3 mp-t. Az egyfázisú szivattyú kábelének pontosan meg kell egyeznie a kapcsolási rajzzal a motoron vagy vezérlődobozon, és a megfelelő színű vezetőket kell csatlakoztatni. A helytelen csatlakoztatás a szivattyú rendellenes működését eredményezi, és károsíthatja a motort. A háromfázisú szivattyú az előírt színektől eltérően is csatlakoztatható; ha a szivattyú ellentétes irányba forog (a motor tengely felől a motor helyes forgásiránya balra van), akkor tetszőleges két vezeték csatlakozását váltsa fe egymással.

3.9 Ha az elektromos szivattyút külön kell használni, használja a megfelelő védőmegszakítót, és ha a megszakító gyakran kikapcsol, soha ne kapcsolja be erőszakkal, ellenőrizze a szivattyú megfelelő állapotát, különben a motor könnyen megéghet.

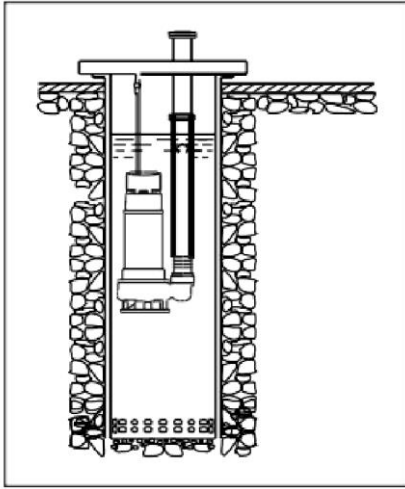

3.10 Amikor a szivattyút alámeríti vagy kiemeli a vízből, a felhasználónak fognia kell az emelőgyűrűt vagy az acélkábel fogantyúját, és soha nem szabad véletlenül meghúzni a kábelt. A motor működése közben ajánlatos a kábelt a talaj felett tartani, nehogy nehéz tárgyak összenyomják, ami balesetet okozhat.

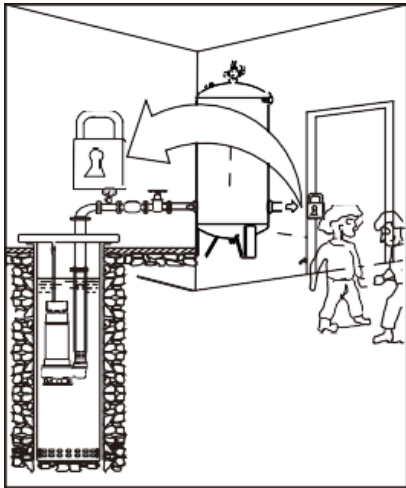

3.11 Ha az elektromos szivattyú működtetésekor nem használ úszókapcsolót, folyadékszint-érzékelőt vagy más védőberendezést, a szivattyút egy személynek felügyelnie kell, nehogy az alacsony vízszint miatt szárazon működjön. A vízszint hirtelen csökkenése, rendellenes hang vagy hirtelen rezgés esetén azonnal kapcsolja ki a tápellátást, és hagyja abba a használatát, amíg ki nem deríti az okot.

4. Intézkedések

4.1 A készülék felemelésekor soha ne emelje fel közvetlenül a kábelnél fogva, és ne használja a kábelt más nehéz tárgy emelésére;

4.2 Szigorúan tilos a kábel végét folyadékba meríteni.

4.3 Az áramütés elkerülése érdekében a berendezés szekrényét megbízhatóan földelni kell.

4.4 A kimeneti tömlő belső átmérőjének meg kell felelnie az előírásoknak (elvileg nem lehet kisebb, mint a szivattyú kimeneti átmérője).

4.5 Ne helyezze a merülő iszapszivattyút a csatorna bemenetére. Ha a szivattyút sárra vagy futóhomokra helyezi, a vibráció hatására süllyedhet, ebben az esetben javasolt a szivattyút nagyobb alaplemezre helyezni.

4.6 Ha a szivattyút szennyvízben használja, iszap és szennyeződés halmozódik fel a házán, ami korlátozza a hőleadást, növeli a motor hőmérsékletét, lerövidíti az állórész élettartamát, vagy szükségtelen leállást okoz. Távolítsa el a szennyeződéseket (legalább évente egyszer), miután az iszapot minimális szintre szivattyúzta.

4.7 Ha a szivattyú normálisan tud működni 0°C alatti hőmérsékleten, akkor továbbra is használhatja, ellenkező esetben száraz, megfelelő szellőzésű helyre helyezze.



5. Javítás és szerviz

Javítás és szervizelés előtt győződjön meg arról, hogy a szivattyút leöblítette tiszta vízzel; a szivattyú szétszerelése után öblítse le vízzel az áramlási részeket.

5.1 A szivattyú normál működését legalább évente egyszer ellenőrizni kell. Ha a szivattyúzott folyadék zavaros és magas az üledék koncentrációja, rövidítse le a szivattyú ellenőrzési időközeit.

5.2 A következő pontokat kell ellenőrizni:

- **Energiafelhasználás:** Ha rendellenességet észlel, ellenőrizze az áramkör rendellenes megnagyobbodását.

- **Olaj állapota:** Ha az olaj vizet tartalmaz, tejszürke lesz, és lehet, hogy a mechanikus tömítés szivárog.

- **Kábel:** Ellenőrizze a kábelek tömítettségét, és hogy nincsenek-e túlzottan meghajlítva vagy becsípve.

- **A szivattyú áramlási összetevői:** A szivattyú közép- és hosszú távú használata után a járókerék kopott, az áramlási sebesség és a határfok alacsonyabb.

- **Csapágy:** Ellenőrizze, hogy a csapágy nem sérült-e, vagy nem forog-e nehezen.

Megjegyzés: Az elektromos szivattyú ellenőrzéséhez forduljon szakszervizhez javítás vagy csere céljából.



A motor kapocsdozának kinyitása és a szivattyú szétszerelése előtt ellenőrizze, hogy a tápellátás ki van-e kapcsolva.

6. Csatlakoztatási rajz

Példa egyfázisú csatlakozásra kondenzátorral

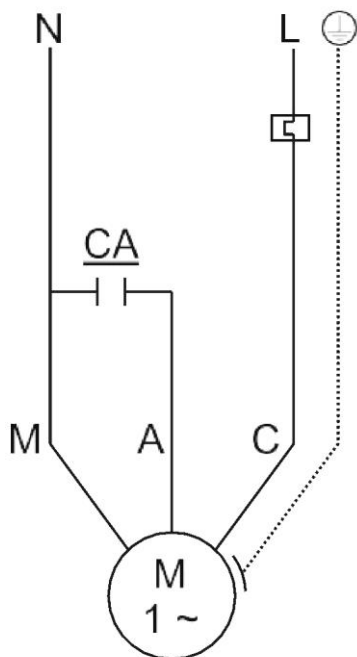

Példa háromfázisú csillagcsatlakozásra hat vezetővel

Csatlakozások az indításhoz, a futáshoz és a csökkentett feszültségű indításhoz, kivéve a csillag/delta indítást.

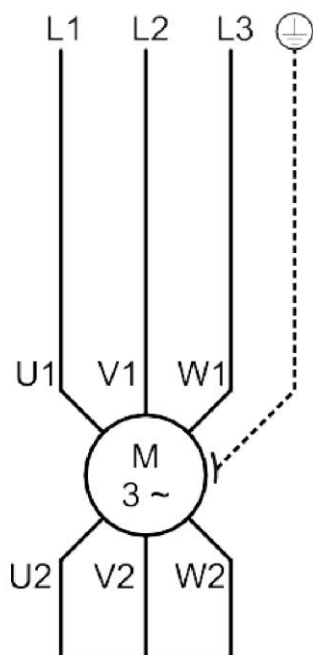

220–240 V 50/60 Hz

Egyfázisú motor kW	Kábelhossz / vezeték keresztmetszet (mm ²)					
	0-15 m	16-30 m	31-45 m	46-60 m	61-75 m	76-90 m
0,25	0,75	0,75	0,75	0,75	1,0	1,25
0,37	0,75	0,75	0,75	1,0	1,25	1,25
0,55	0,75	0,75	1,0	1,25	1,25	1,5
0,75	0,75	1,0	1,25	1,25	1,5	1,5
0,92	1,0	1,25	1,25	1,5	1,5	2,0
1,1	1,0	1,25	1,5	1,5	2,0	2,0
1,5	1,25	1,5	2,0	2,0	2,5	2,5
1,8	1,5	2,0	2,0	2,5	2,5	3,0
2,2	1,5	2,0	2,5	2,5	3,0	4,0
2,6	2,0	2,5	2,5	3,0	4,0	4,0
3,0	2,0	2,5	3,0	4,0	4,0	5,0

380–415 V 50/60 Hz

Háromfázisú motor kW	Kábelhossz / vezeték keresztmetszet (mm ²)					
	0-20 m	21-40 m	41-60 m	61-80 m	81-100 m	101-120 m
0,37	0,75	0,75	0,75	1,0	1,0	1,25
0,55	0,75	0,75	1,0	1,0	1,25	1,25
0,75	0,75	1,0	1,0	1,25	1,25	1,5
1,1	0,75	1,0	1,25	1,25	1,5	1,5
1,5	1,0	1,25	1,25	1,5	1,5	2,0
2,2	1,25	1,5	1,5	2,0	2,0	2,5
2,6	1,25	1,5	2,0	2,0	2,5	2,5
3,0	1,5	2,0	2,0	2,5	2,5	3,0
4,0	2,0	2,5	2,5	3,0	3,0	4,0
5,0	2,0	2,5	3,0	3,0	4,0	4,0
5,5	2,5	3,0	3,0	4,0	4,0	5,0
7,0	2,5	3,0	4,0	4,0	5,0	5,0
7,5	3,0	4,0	4,0	5,0	5,0	6,0
9,2	3,0	4,0	5,0	5,0	6,0	6,0
11	4,0	5,0	5,0	6,0	6,0	6,0
13	4,0	5,0	6,0	6,0	6,0	8,0
15	5,0	6,0	6,0	6,0	8,0	8,0
18,5	5,0	6,0	6,0	8,0	8,0	10,0
22	6,0	6,0	8,0	8,0	10,0	10,0
26	6,0	8,0	8,0	10,0	10,0	6,0x2
30	8,0	8,0	10,0	10,0	6,0x2	8,0x2

A szükséges kábelkeresztmetszet kiválasztásakor a szivattyú teljesítményének és a külső kábel hosszának megfelelően a motor normál működésének biztosítása érdekében.

7. Hibaelhárítás

Hiba	Ok elemzése	Az elhárítás módja
Csökkentett áramlás vagy szállítási magasság	<ol style="list-style-type: none"> 1. A szivattyú az ellenkező irányba forog; 2. A szivattyú szállítási magassága nem egyezik a névleges szállítási magassággal; 3. A beszívott közeg körbefolyik; 4. A kimeneti tömlő szivárog; 5. A kimeneti tömlőt lokálisan blokkolja az üledék; 6. A szivattyú csatorna blokkolva van. 	<ol style="list-style-type: none"> 1. Cserélje fel a két tápkábelt; 2. Számolja újra a szivattyú szállítási magasságát a modellszám azonosításához; 3. Ellenőrizze a szállító tömlőt; 4. Keresse meg a szivárgást és javítsa ki; 5. Ellenőrizze a tömlőt és tisztítsa meg, vagy cserélje ki egy újra; 6. Emelje fel és tisztítsa meg a szivattyút.
Nulla áramlás	<ol style="list-style-type: none"> 1. A levegő blokkolva van; 2. Ellenőrizze a kimeneti szelepet; 3. A szivattyú az ellenkező irányba forog. 	<ol style="list-style-type: none"> 1. (1) Többször folyamatosan nyissa ki és zárja el a szelepet; (2) Többször nyissa ki és zárja be a szivattyút, legalább 10 perces időközönként; (3) A telepítési módtól függően ellenőrizze, hogy szükség van-e kimeneti szelep felszerelésére. 2. (1) Nyissa ki a szelepet, ha zárva van; (2) Ha fordítva van felszerelve, szedje szét és szerelje fel újra. 3. Kapcsolja ki a tápellátást a szekrényből, cserélje fel egymással a két tápkábelt.
Zaj vagy rezgés működés közben	<ol style="list-style-type: none"> 1. A beépítési alapzat nem elég merev, vagy a szivattyú egyenetlenül van felszerelve; 2. A csapágy kopott; 3. A járókerék meglazul vagy leesik; 4. A járókereket szennyeződés burkolja vagy blokkolja; 5. A járókerék részben megsérült vagy szennyeződéstől elkopott. 	<ol style="list-style-type: none"> 1. Erősítse meg az alapzatot és rögzítse a szivattyút; 2. Cserélje ki a csapágyat; 3. Rögzítse a járókereket; 4. Tisztítsa meg az áramlási csatornát; 5. Cserélje ki a járókereket.

Hiba	Ok elemzése	Az elhárítás módja
A szivattyút nem lehet elindítani	<ol style="list-style-type: none"> 1. Nincs tápellátás; 2. Elektromos hiba; 3. Leválasztott tekercs, csatlakozó vagy kábel; 4. A szivattyú blokkolva van; 5. Lebegő gömb meghibásodása; 6. Fáziskiesés. 	<ol style="list-style-type: none"> 1. Ellenőrizze a kapcsolótáblát; 2. Cserélje ki a hibás alkatrészt; 3. Multiméterrel ellenőrizze a tekercset, a csatlakozót vagy a kábelt; 4. Kapcsolja ki az áramellátást. Távolítsa el a szivattyút a biológiai tóból, szüntesse meg az eltömődést és végezzen próbaüzemet a visszaállítás előtt; 5. Az úszókapcsoló rövidzárlatos, ellenőrizze, hogy a szivattyú elindítható-e vagy sem. Ha igen, ellenőrizze az úszókapcsolót; 6. Ellenőrizze az áramkört.
Rendellenes megszakítás a szivattyú működése közben	<ol style="list-style-type: none"> 1. A feszültség alacsony; 2. A feszültség túl magas; 3. Rövidzárlat; 4. Kapcsolótábla meghibásodás; 5. Eltalálta a védőeszközt; 6. Fáziskiesés; 7. Hosszú távú működés a névleges áram felett; 8. Az iszap vagy egyéb üledékek felhalmozódnak a szekrény alaplapján. 	<ol style="list-style-type: none"> 1. Ellenőrizze a kapcsolótábla feszültségét, ha túl alacsony, átmenetileg nem használható, állítsa be; 2. Szereljen be egy feszültségszabályozó transzformátort a megadott tartomány eléréséhez; 3. Ellenőrizze a biztosítékot vagy a megszakítót; 4. Ellenőrizze a kapcsolótáblát, javítsa meg vagy cserélje ki; 5. Kérjen karbantartást a vevőszolgálattól; 6. Ellenőrizze az áramkört; 7. A szivattyút az előírásoknak megfelelően használja; 8. Tisztítsa meg a szivattyút és a biológiai tavat, lásd a kézikönyv vonatkozó fejezeteit.
A szivattyú gyakran elindul és leáll, vagy nem működik	<ol style="list-style-type: none"> 1. Túl kicsi a távolság az úszókapcsoló teteje és alja között; 2. A visszacsapó szelep nem akadályozza meg a folyadék visszaáramlását a biológiai tóba; 3. Az úszókapcsoló meghibásodása; 4. A vezérlőkapcsoló lebegő gömbje beragadt a helyére. 	<ol style="list-style-type: none"> 1. Állítsa be az úszókapcsoló felső és alsó része közötti távolságot, hosszabbítsa meg a működési időt; 2. Ellenőrizze és javítsa; 3. Ellenőrizze, és szükség esetén cserélje ki az úszókapcsolót; 4. Engedje el az úszókapcsolót, és állítsa át, ha szükséges.

GAMA POMP ZANURZENIOWYCH PRZEKŁAD ORYGINALNEJ INSTRUKCJI OBSŁUGI RESP750INOX



- **Wszelkie zmiany instrukcji są wprowadzane bez uprzedzenia.**
- **W warunkach prawidłowego wyboru modelu oraz normalnej eksploatacji przez użytkownika normalne zużycie wrażliwych elementów jest wykluczone.**
- **Wszelkie konsekwencje związane z problemami jakościowymi spowodowanymi demontażem przez użytkownika w okresie gwarancyjnym ponosi użytkownik.**

SPIS TREŚCI

 OSTRZEŻENIE	1
1. Przedstawienie produktu.....	1
2. Warunki użytkowania	2
3. Instalacja i użytkowanie	2
4. Kroki.....	4
5. Naprawy i serwis	5
6. Schemat przyłącza elektrycznego	6
7. Rozwiązywanie problemów	8

Parametry

Model	RESP750INOX
Moc	750 W
Maksymalny przepływ	18 m ³ /min
Max. wysokość podnoszenia	10 m
Wyjście	6/4"

Dziękujemy za zakup pompy wodnej. Przed użyciem pompy uważnie przeczytaj instrukcję obsługi.

⚠️ OSTRZEŻENIE

- Pompa elektryczna powinna być bezpiecznie uziemiona przed uruchomieniem i powinna być wyposażona w zabezpieczenie prądowe oraz urządzenia zabezpieczające przed przeciążeniem i nadprądem.
- Praca pompy elektrycznej bez wody jest surowo zabroniona.
- Podczas pracy pompy nie wolno dotykać wody w jej pobliżu.
- Aby zapobiec porażeniu prądem, przed przystąpieniem do konserwacji i czyszczenia pompy należy wyłączyć zasilanie.

1. Przedstawienie produktu

Zanurzeniowa pompa szlamowa jest ważnym elementem wyposażenia do oczyszczania szlamu. Kompaktowa konstrukcja, elementy hydrauliczne o dużym przekroju kanału zapewniają płynny przepływ ciał stałych, włókien bawełny, chwastów i innych włókien, dzięki czemu pompa ma doskonałą wydajność, szeroki zakres zastosowań, wysoką niezawodność działania, łatwą automatyzację i szereg innych zalet. Jest szeroko stosowana w branży komunalnej, budynkach komercyjnych, hotelach, wspólnotach mieszkaniowych do odprowadzania ścieków, w kopalniach i innych mediach wodnych z ciałami stałymi lub do wypompowywania oleju i nawadniania w gospodarstwach rolnych itp.

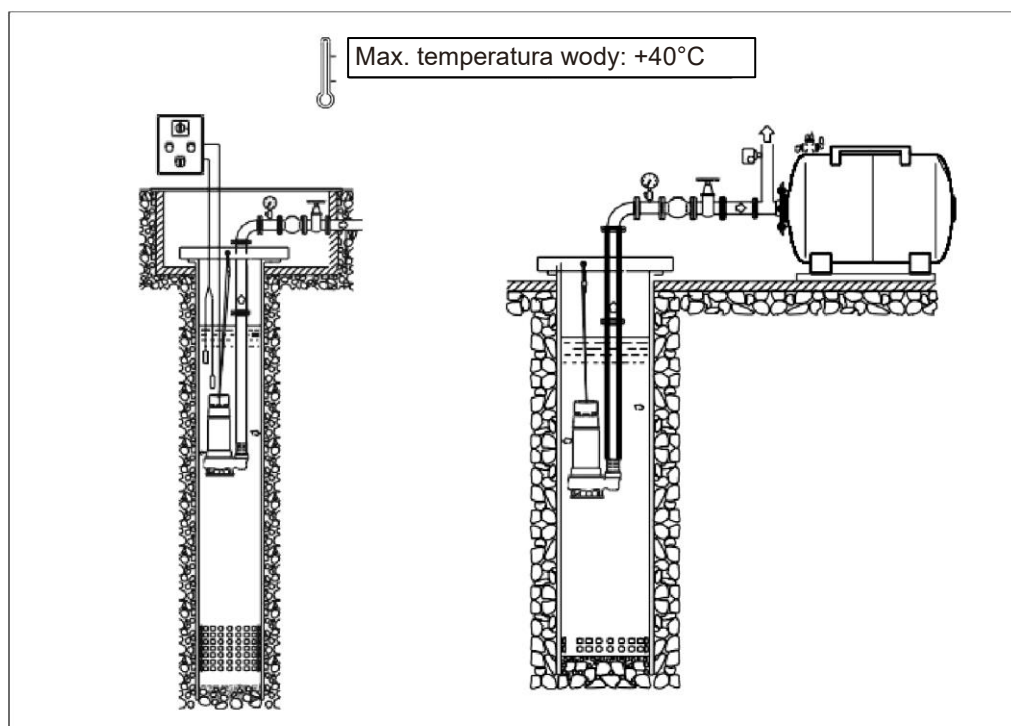

2. Warunki użytkowania

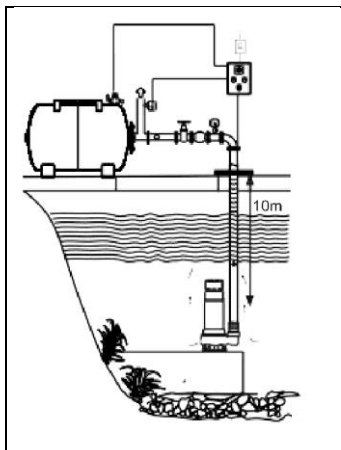

- 2.1 Temperatura wody nie może przekraczać $+40^{\circ}\text{C}$;
- 2.2 Maksymalna głębokość zanurzenia nie może przekraczać 10 m.
- 2.3 Wartość pH wody musi wynosić 6,5-8,5.
- 2.4 Maksymalna średnica przechodzących cząstek stałych: \varnothing 15–35 mm.

3. Instalacja i użytkowanie

3.1 Pompa zanurzeniowa musi być używana w zalecanych zakresie wysokości tłoczenia, aby uniknąć uszkodzenia silnika w wyniku pracy w warunkach przeciążenia. Wybierając wysokość wylotu, użytkownik musi wziąć pod uwagę straty na rurach i łukach.

3.2 Po rozpakowaniu opakowania należy sprawdzić pompę pod kątem uszkodzeń powstałych podczas transportu i przechowywania, na przykład sprawdzić integralność kabli, wtyczek, szczelność połączeń i wycieki oleju. Należy niezwłocznie skontaktować się z wykwalifikowanym warsztatem w celu naprawy lub wymiany uszkodzonych części.

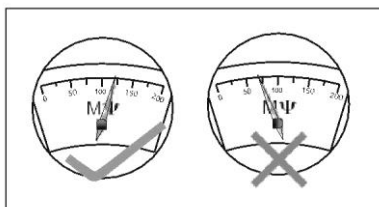

3.3 Przed użyciem pompy należy sprawdzić rezystancję izolacji. Rezystancja izolacji na zimno musi wynosić co najmniej 100 MΩ.

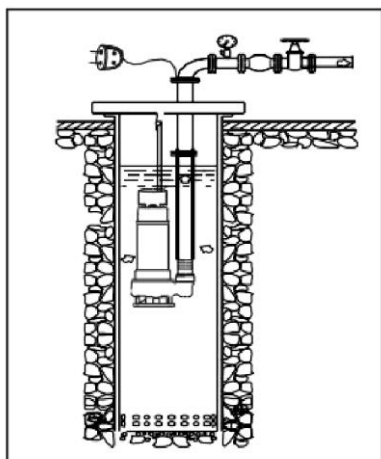

3.4 Podczas czyszczenia basenu lub kanału należy sprawdzić, czy minimalna wysokość poziomu spełnia wymagania instalacyjne.

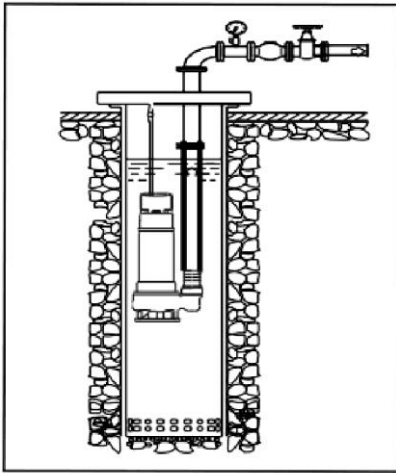

3.5 Instalując pompę elektryczną w stawie, należy podnieść ją za pomocą stojaka, łodzi, mostu lub pomostu i umieścić bezpośrednio na dnie rzeki, w przeciwnym razie silnik może stopniowo pokrywać się błotem, blokując się, przegrzewając i paląc.

3.6 Podczas podnoszenia pompy użytkownik musi wyłączyć zasilanie ze względów bezpieczeństwa

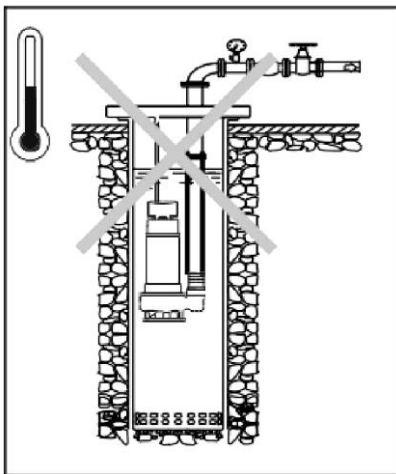

3.7 Pompa elektryczna musi być zasilana odpowiednim napięciem. Jeśli źródło zasilania znajduje się daleko od miejsca użytkowania pompy elektrycznej, należy użyć przedłużaczy o odpowiednio powiększonym przekroju w zależności od odległości, a złącza muszą być uszczelnione i owinięte wodoodporną taśmą izolacyjną, aby zagwarantować izolację i uniesione nad ziemią. W razie potrzeby należy poprosić wykwalifikowanego elektryka o sprawdzenie, czy napięcie robocze pompy mieści się w zakresie $\pm 10\%$ napięcia znamionowego, aby uniknąć pracy przy zbyt niskim napięciu spowodowanym zbyt dużym spadkiem napięcia na zbyt długim kablu, co może spowodować spalenie.

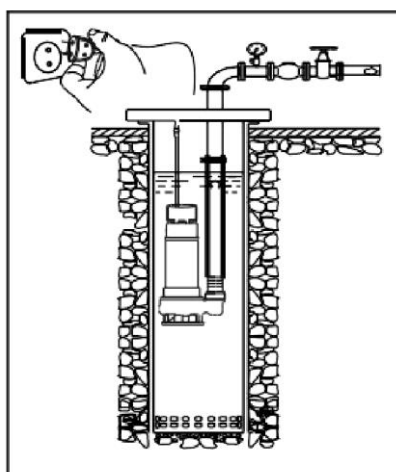

3.8 Przed zanurzeniem pompy w wodzie należy włączyć zasilanie w celu przetestowania działania, sprawdzić kierunek obrotów wirnika przed włączeniem, ale nie przekraczać 3s. Kabel pompy jednofazowej musi dokładnie odpowiadać schematowi okablowania na silniku lub skrzynce sterowniczej, a kable muszą być podłączone w odpowiednich kolorach. Nieprawidłowe podłączenie spowoduje nieprawidłowe działanie pompy i może uszkodzić silnik. Pompa trójfazowa może być podłączona w inny sposób niż zalecane kolory; jeśli pompa obraca się w przeciwnym kierunku (od strony wału silnika, prawidłowy kierunek obrotów silnika jest w lewo), wystarczy zamienić miejscami połączenia dowolnych dwóch przewodów.

3.9 Jeśli pompa elektryczna ma być niezależna, należy użyć odpowiedniego wyłącznika ochronnego, a jeśli wyłącznik często się wyłącza, nigdy nie włączać go na siłę, sprawdzić prawidłowy stan pompy, w przeciwnym razie silnik może się łatwo spalić.

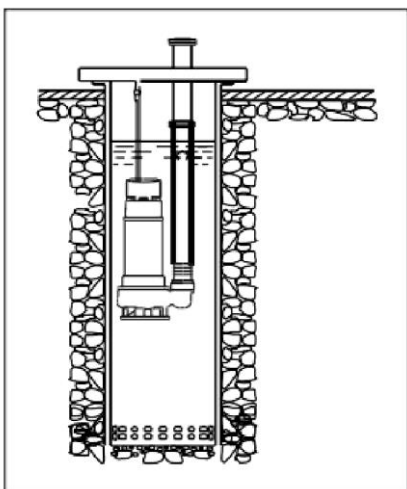

3.10 Podczas zanurzania lub podnoszenia pompy z wody użytkownik musi trzymać pierścień do podnoszenia lub uchwyt ze stalową linką i nigdy nie może przypadkowo pociągnąć za linkę. Podczas korzystania z silnika zaleca się trzymanie kabla nad ziemią, aby zapobiec jego przygnieceniu przez ciężkie przedmioty, co mogłoby spowodować wypadek.

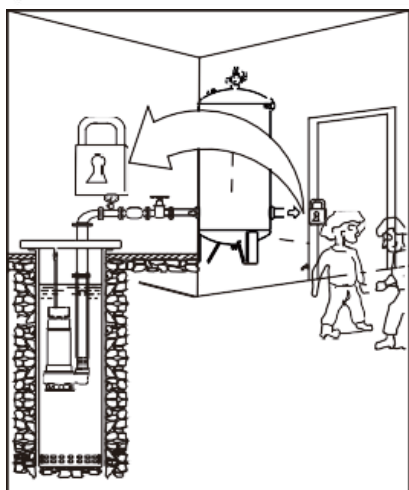

3.11 Podczas obsługi pompy elektrycznej, o ile nie zastosowano wyłącznika pływakowego, czujnika poziomu cieczy lub innego urządzenia zabezpieczającego, pompa musi być nadzorowana przez osobę, aby zapobiec jej pracy na sucho z powodu niskiego poziomu wody. W przypadku nagłego spadku poziomu wody, nietypowego dźwięku lub nagłych wibracji należy natychmiast wyłączyć zasilanie i zaprzestać korzystania z urządzenia do czasu ustalenia przyczyny.

4. Kroki

4.1 Podczas podnoszenia urządzenia nigdy nie podnoś go bezpośrednio za kabel ani nie używaj kabla do podnoszenia innego ciężkiego przedmiotu;

4.2 Surowo zabrania się zanurzania końcówki kabla w cieczy.

4.3 Szafka urządzenia musi być solidnie uziemiona, aby zapobiec porażeniu prądem.

4.4 Wewnętrzna średnica rury wylotowej musi być zgodna ze specyfikacją (zasadniczo nie może być mniejsza niż średnica wylotu pompy).

4.5 Nie należy umieszczać zanurzeniowej pompy ściekowej na wlocie do kanalizacji. Gdy pompa jest umieszczona na błocie lub ruchomych piaskach, wibracje mogą powodować jej zapadanie się, w którym to przypadku zaleca się umieszczenie pompy na większej płycie podstawy.

4.6 Jeśli pompa jest używana w kanalizacji, szlam i zanieczyszczenia będą gromadzić się na obudowie pompy, co ograniczy rozpraszanie ciepła, zwiększy temperaturę silnika, skróci żywotność stojana lub spowoduje nieuzasadnione

wyłączenie. Należy usuwać zanieczyszczenia (co najmniej raz w roku) po przepompowaniu osadu do minimalnego poziomu.

4.7 Jeśli pompa może normalnie pracować w temperaturach poniżej 0°C, można jej nadal używać, w przeciwnym razie należy umieścić ją w suchym miejscu z odpowiednią wentylacją.

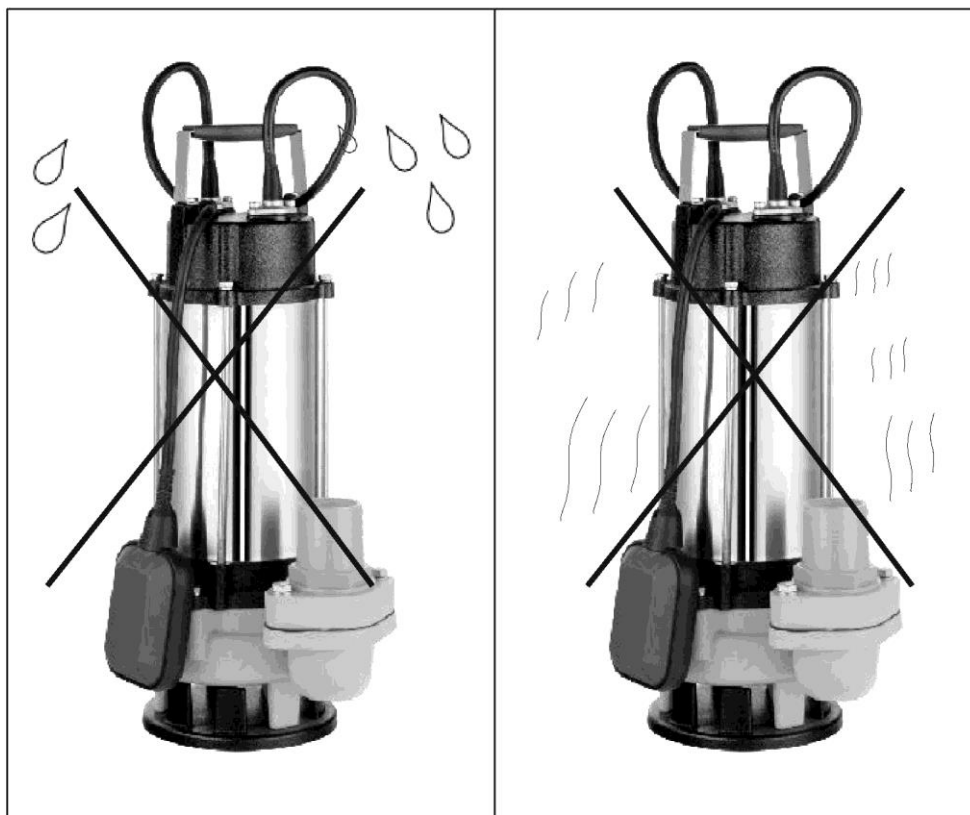

5. Naprawy i serwis

Upewnij się, że pompa jest przepłukana czystą wodą przed naprawami i serwisowaniem; przepłucz części przepływowe wodą po demontażu pompy.

5.1 Normalne działanie pompy należy sprawdzać co najmniej raz w roku. Jeśli pompowana ciecz jest mętna i występuje w niej wysokie stężenie osadów, należy skrócić częstotliwość kontroli pompy.

5.2 Należy sprawdzić następujące punkty:

- **Pobór prądu:** W przypadku wystąpienia nieprawidłowości należy sprawdzić nieprawidłowe powiększenie obwodu.

- **Stan oleju:** Jeśli olej zawiera wodę, będzie mleczno-szary i może oznaczać wyciek z uszczelnienia mechanicznego.

- **Kabel:** Sprawdź szczelność kabli i czy nie są zbyt wygięte lub ściśnięte.

- **Elementy przepływowe pompy:** Po średnim i długotrwałym użytkowaniu pompy wirnik ulega zużyciu, a natężenie przepływu i wydajność są niższe.

- **Łożysko:** Sprawdź, czy łożysko nie jest uszkodzone lub ciężko się obraca.

Uwaga: W celu sprawdzenia pompy elektrycznej należy skontaktować się z wykwalifikowanym serwisem w celu naprawy lub wymiany.



Przed otwarciem listwy zaciskowej silnika i demontażem pompy należy sprawdzić, czy zasilanie jest wyłączone.

6. Schemat przyłącza elektrycznego

Przykład obwodu jednofazowego z kondensatorem

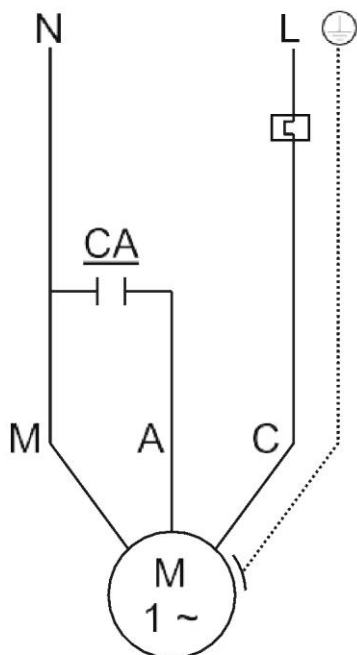

Przykład trójfazowego połączenia w gwiazdę z sześcioma przewodami

Podłączenie do rozruchu, pracy i rozruchu przy obniżonym napięciu, z wyjątkiem rozruchu gwiazda/trójkąt.

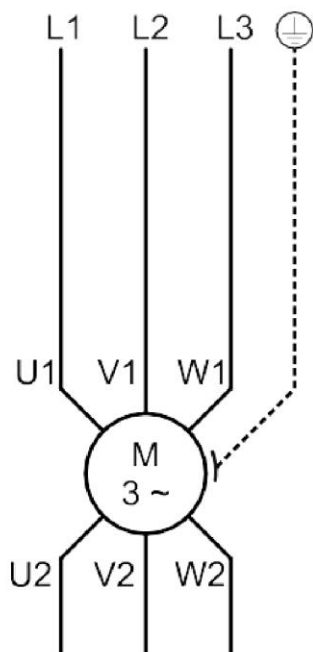

220–240 V 50/60 Hz

Silnik jednofazowy	Długość kabla/przekrój przewodu (mm ²)					
	0–15 m	16–30 m	31–45 m	46–60 m	61–75 m	76–90 m
kW						
0,25	0,75	0,75	0,75	0,75	1,0	1,25
0,37	0,75	0,75	0,75	1,0	1,25	1,25
0,55	0,75	0,75	1,0	1,25	1,25	1,5
0,75	0,75	1,0	1,25	1,25	1,5	1,5
0,92	1,0	1,25	1,25	1,5	1,5	2,0
1,1	1,0	1,25	1,5	1,5	2,0	2,0
1,5	1,25	1,5	2,0	2,0	2,5	2,5
1,8	1,5	2,0	2,0	2,5	2,5	3,0
2,2	1,5	2,0	2,5	2,5	3,0	4,0
2,6	2,0	2,5	2,5	3,0	4,0	4,0
3,0	2,0	2,5	3,0	4,0	4,0	5,0

380–415 V 50/60 Hz

Silnik trójfazowy	Długość kabla/przekrój przewodu (mm ²)					
	0–20 m	21–40 m	41–60 m	61–80 m	81–100 m	101–120 m
kW						
0,37	0,75	0,75	0,75	1,0	1,0	1,25
0,55	0,75	0,75	1,0	1,0	1,25	1,25
0,75	0,75	1,0	1,0	1,25	1,25	1,5
1,1	0,75	1,0	1,25	1,25	1,5	1,5
1,5	1,0	1,25	1,25	1,5	1,5	2,0
2,2	1,25	1,5	1,5	2,0	2,0	2,5
2,6	1,25	1,5	2,0	2,0	2,5	2,5
3,0	1,5	2,0	2,0	2,5	2,5	3,0
4,0	2,0	2,5	2,5	3,0	3,0	4,0
5,0	2,0	2,5	3,0	3,0	4,0	4,0
5,5	2,5	3,0	3,0	4,0	4,0	5,0
7,0	2,5	3,0	4,0	4,0	5,0	5,0
7,5	3,0	4,0	4,0	5,0	5,0	6,0
9,2	3,0	4,0	5,0	5,0	6,0	6,0
11	4,0	5,0	5,0	6,0	6,0	6,0
13	4,0	5,0	6,0	6,0	6,0	8,0
15	5,0	6,0	6,0	6,0	8,0	8,0
18,5	5,0	6,0	6,0	8,0	8,0	10,0
22	6,0	6,0	8,0	8,0	10,0	10,0
26	6,0	8,0	8,0	10,0	10,0	6,0x2
30	8,0	8,0	10,0	10,0	6,0x2	8,0x2

Przy wyborze wymaganego przekroju kabla należy uwzględnić wydajność pompy i długość kabla zewnętrznego, aby zapewnić normalną pracę silnika.

7. Rozwiązywanie problemów

Usterka	Analiza przyczyny	Sposób usunięcia
Zmniejszony przepływ lub wysokość tłoczenia	<ol style="list-style-type: none"> 1. Pompa obraca się w przeciwnym kierunku; 2. Wysokość tłoczenia pompy nie odpowiada nominalnej wysokości tłoczenia; 3. Zasysane medium jest pomijane; 4. Rura wylotowa jest nieszczelna; 5. Rurociąg wylotowy jest miejscowo zablokowany przez osad; 6. Kanał pompy jest zablokowany. 	<ol style="list-style-type: none"> 1. Zamień ze sobą dwa kable zasilające; 2. Ponownie oblicz wysokość tłoczenia pompy, aby zidentyfikować numer modelu pompy; 3. Sprawdź przewody transportowe; 4. Znajdź wyciek i dokonaj naprawy; 5. Sprawdź rurę i wyczyść ją lub wymień na nową; 6. Podnieś i wyczyść pompę.
Zerowy przepływ	<ol style="list-style-type: none"> 1. Powietrze jest zablokowane; 2. Sprawdź zawór wylotowy; 3. Pompa obraca się w przeciwnym kierunku. 	<ol style="list-style-type: none"> 1. (1) Otwórz i zamknij zawór kilka razy w sposób ciągły; (2) Kilkakrotnie otwórz i zamknij pompę w odstępie co najmniej 10 minut; (3) W zależności od metody instalacji należy sprawdzić, czy konieczne jest zainstalowanie zaworu wylotowego. 2. (1) Otwórz zawór, jeśli jest zamknięty; (2) Jeśli urządzenie zostało zamontowane odwrotnie, należy je zdemontować i zamontować ponownie. 3. Wyłącz zasilanie rozdzielnicy, zamień ze sobą dwa kable zasilające.
Hałas lub wibracje podczas pracy	<ol style="list-style-type: none"> 1. Podstawa montażowa nie jest wystarczająco sztywna lub pompa jest zamontowana nierówno; 2. Łożysko jest zużyte; 3. Wirnik poluzował się lub spadł; 4. Wirnik jest owinięty lub zablokowany brudem; 5. Wirnik jest częściowo uszkodzony lub uszkodzony przez zanieczyszczenia. 	<ol style="list-style-type: none"> 1. Wzmocnij fundament i unieruchom pompę; 2. Wymień łożysko; 3. Przymocuj wirnik; 4. Wyczyść kanał przepływu; 5. Wymień wirnik.

Usterka	Analiza przyczyny	Sposób usunięcia
Nie można uruchomić pompy	<ol style="list-style-type: none"> 1. Brak zasilania; 2. Awaria elektryczna; 3. Odłączone uzwojenie, złącze lub kabel; 4. Pompa jest zablokowana; 5. Awaria pływającej kuli; 6. Awaria fazy. 	<ol style="list-style-type: none"> 1. Sprawdź, czy rozdzielnica jest włączona; 2. Wymień wadliwy komponent; 3. Sprawdź uzwojenie, złącze lub kabel za pomocą multimetru; 4. Wyłącz zasilanie. Wyjmij pompę z biologicznego stawu, usuń blokadę i wykonaj uruchomienie testowe przed zresetowaniem; 5. Wyłącznik pływakowy jest zwarty, sprawdź, czy pompę można uruchomić. Jeśli tak, sprawdź przełącznik pływakowy; 6. Sprawdź obwód.
Nieprawidłowe przerwy podczas pracy pompy	<ol style="list-style-type: none"> 1. Napięcie jest niskie; 2. Napięcie jest zbyt wysokie; 3. Zwarcie; 4. Awaria rozdzielnicy; 5. Urządzenie zabezpieczające wyłączyło się; 6. Awaria fazy; 7. Długotrwała praca powyżej prądu znamionowego; 8. Szlam lub inne osady gromadzą się na pokrywie podstawy obudowy. 	<ol style="list-style-type: none"> 1. Sprawdź napięcie rozdzielnicy, jeśli jest zbyt niskie, nie można go tymczasowo używać, wyreguluj; 2. Zainstaluj transformator regulacji napięcia, aby uzyskać określony zakres; 3. Sprawdź bezpiecznik lub wyłącznik automatyczny; 4. Sprawdź rozdzielnicę, napraw ją lub wymień; 5. Poproś serwis posprzedażowy o konserwację; 6. Sprawdź obwód; 7. Używaj pompy zgodnie ze specyfikacją; 8. Wyczyść pompę i staw biologiczny, patrz odpowiednie sekcje niniejszej instrukcji.
Pompa często uruchamia się i zatrzymuje lub nie działa	<ol style="list-style-type: none"> 1. Odległość między górną i dolną częścią wyłącznika pływakowego jest zbyt mała; 2. Zawór zwrotny nie działa i nie może zapobiec cofaniu się cieczy do stawu biologicznego; 3. Awaria przełącznika pływakowego; 4. Pływająca kulka przełącznika sterującego jest przytrzymywana na miejscu. 	<ol style="list-style-type: none"> 1. Wyreguluj odległość między górną i dolną częścią wyłącznika pływakowego, aby wydłużyć czas działania; 2. Sprawdź i napraw; 3. Sprawdź, a w razie potrzeb wymień wyłącznik pływakowy; 4. Zwolnij przełącznik pływakowy i w razie potrzeby zmień jego położenie.

LINIJA POTOPNIH ČRPALK PREVOD IZ ORIGINALNIH NAVODIL ZA UPORABO RESP750INOX



- Kakršnekoli spremembe navodil se izvajajo brez dodatnih obvestil.
- Pod pogoji pravilne izbire modela in normalne uporabniške uporabe je izključena normalna obraba občutljivih delov.
- Odgovornost za kakršnekoli posledice v povezavi s kakovostnimi težavami, ki bi jih uporabnik v času garancije povzročil z razstavljanjem, nosi uporabnik.

VSEBINA

 SVARILO	1
1. Predstavitev izdelka	1
2. Pogoji za uporabo	2
3. Namestitev in uporaba	2
4. Ukrepi.....	4
5. Popravila in servis	5
6. Shema priklopa	6
7. Odpravljanje težav.....	8

Parametri

Model	RESP750INOX
Moč	750 W
Največji pretok	18 m ³ /min
Maks. višina črpanja	10 m
Izhod	6/4"

Zahvaljujemo se vam za nakup te vodne črpalke. Pred uporabo črpalke pozorno preberite navodila za uporabo.

! SVARILO

- Električna črpalka mora biti pred zagonom zanesljivo ozemljena, nameščena mora biti s tokovno zaščito, z napravo za zaščito proti preobremenitvi in z nadtokovno zaščito.
- Obratovanje električne črpalke brez vode je strogo prepovedano.
- Med obratovanjem črpalke se ne dotikajte vode v njeni bližini.
- Z namenom preprečevanja električnega udara pred vzdrževanjem in čiščenjem črpalke izklopite napajanje.

1. Predstavitev izdelka

Potopna črpalka za umazano vodo je pomembna oprema za obdelavo umazane vode. Njena kompaktna zasnova in hidravlične komponente z velikim prerezom kanalov zagotavljajo gladek pretok trdih delcev, bombažnih vlaken, plevela in drugih vlaken, zato ima črpalka izvrstne zmogljivosti, širok razpon uporabe, visoko zanesljivost delovanja, enostavno avtomatizacijo in druge prednosti. V veliki meri se uporablja na komunalnem področju, v komercialnih objektih, hotelih, stanovanjskih skupnostih za odvajanje umazane vode, v rudnikih in drugih vodnatih medijih s trdimi delci ali za črpanje olja in namakanje na kmetijah itd.

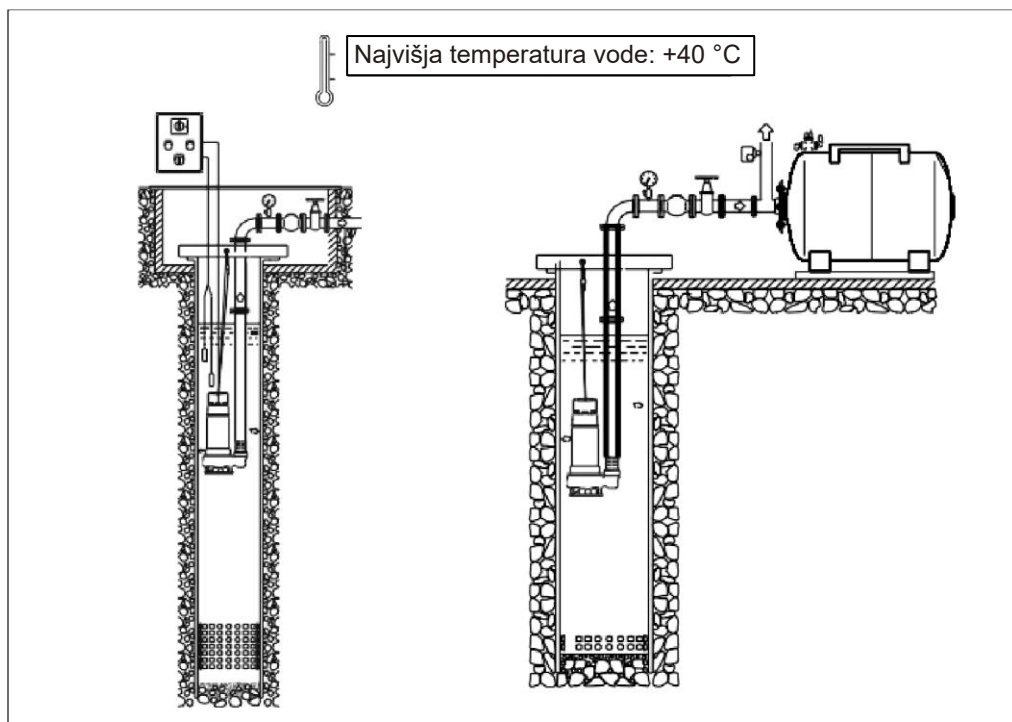

2. Pogoji za uporabo

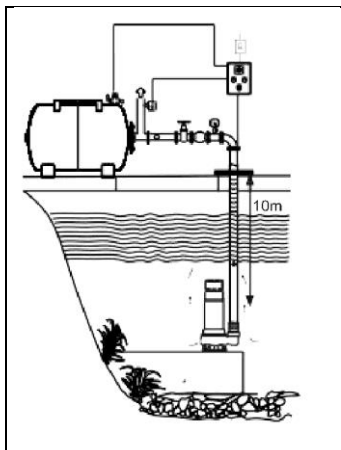

- 2.1 Temperatura vode ne sme biti višja od +40 °C;
- 2.2 Največja globina potopa ne sme biti večja od 10 m.
- 2.3 Vrednost pH vode mora biti 6,5–8,5.
- 2.4 Največjih premer prehajajočih trdih delcev: Ø 15–35 mm.

3. Namestitev in uporaba

3.1 Potopno črpalko je treba uporabljati v priporočenem razponu potisne višine, da se prepreči poškodba motorja zaradi delovanja v pogojih preobremenitve. Pri izbiri potisne višine mora uporabnik upoštevati izgube v ceveh in kolenih.

3.2 Po odstranitvi embalaže preverite, da ni prišlo do poškodbe črpalke pri transportu in skladiščenju, preverite, na primer, da niso poškodovani kabli, vtiči, da tesnijo spoji in ne izteka olje. V primeru morebitnega potrebnega popravila ali menjave poškodovanih delov se takoj obrnite na pooblaščen servis.

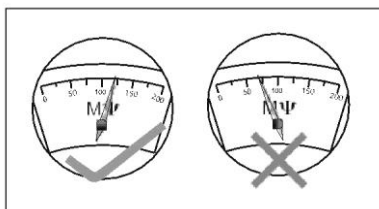

3.3 Pred uporabo črpalke v celoti preverite izolacijsko upornost. Izolacijska upornost v hladnem stanju mora biti najmanj 100 MΩ.

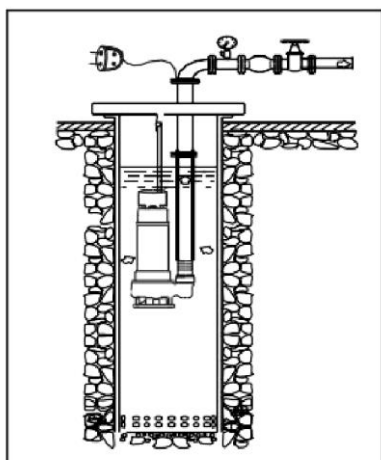

3.4 Pri čiščenju bazena ali kanala preverite, da minimalna višina gladine izpolnjuje namestitvene zahteve.

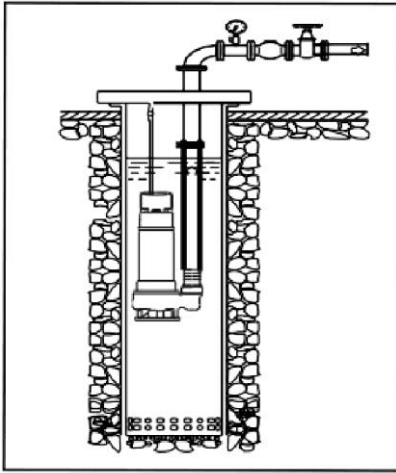

3.5 Pri namestitvi v ribnik električno črpalko dvignite s stojalom, plovilom, mostičkom ali pomolom, ne postavljajte je neposredno na dno reke, ker bi se sicer lahko motor postopoma umazal z blatom, s čimer bi se blokiral, pregrel in pregorel.

3.6 Pri dviganju črpalke mora uporabnik zaradi varnosti izklopiti napajanje.

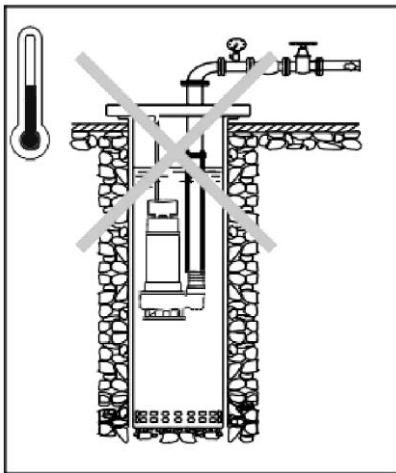

3.7 Električna črpalka mora delovati s pravilno napetostjo. Če je vir napajanja daleč od mesta uporabe električne črpalke, je treba uporabljati podaljševalne kable z ustrezno povečanim presekom glede na oddaljenost, konektorji morajo biti zatesnjeni in oviti z vodotesnim elektroizolacijskim trakom, da bi bila zagotovljena izolacija, ter dvignjeni nad tlemi. Po potrebi prosite kvalificiranega električarja, da preizkusi, ali je delovna napetost v okviru $\pm 10\%$ nazivne napetosti, da se prepreči obratovanje pri nizki napetosti zaradi prevelikega padca napetosti na predolgem kablu, zaradi česar bi lahko motor pregorel.

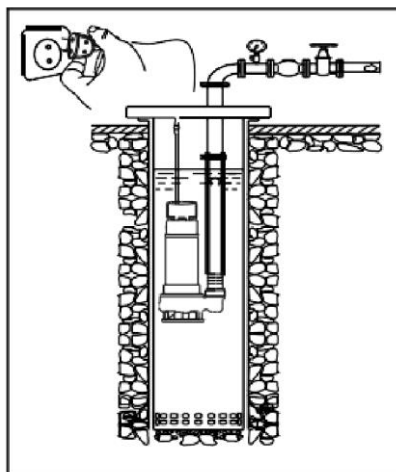

3.8 Pred potopitvijo črpalke v vodo vklopite napajanje za testno obratovanje, pred vklopom preverite smer vrtenja rotorja, toda ne več kot 3 sekunde. Kabel enofazne črpalke mora natančno ustrezati shemi priklopa na motorju ali krmilni omarici in priključeni morajo biti kabli ustreznih barv. Nepravilna priključitev lahko povzroči nenormalen tek črpalke in lahko poškoduje motor. Trifazna črpalka se lahko priključi drugače kot v skladu s predpisanimi barvami; če se črpalka vrti v nasprotno smer (iz strani gredi motorja je prava smer vrtenja motorja v levo), samo med seboj zamenjajte priključitev poljubnih dveh vodov.

3.9 Če bo električna črpalka delovala samostojno, uporabite ustrezen odklopnik in če se odklopnik pogosto sproža, ga nikoli ne vklopljajte na silo, preverite ustreznost stanja črpalke, sicer bi lahko motor hitro pregorel.

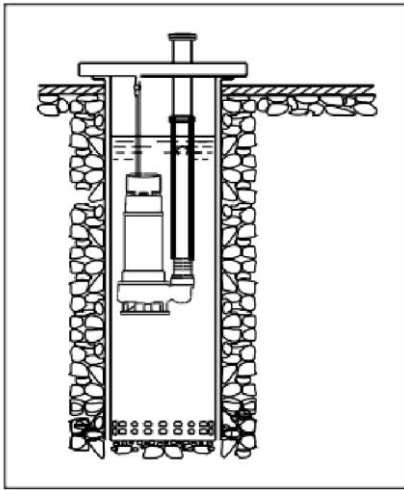

3.10 Pri potapljanju ali dvigovanju črpalke iz vode mora uporabnik držati dvižni obroč ali ročaj z jekleno vrvjo in nikoli ne sme vleči za kabel. Pri delovanju motorja je priporočeno ohranjati kabel nad tlemi, s čimer se prepreči, da bi ga zmečkali težki predmeti, kar bi lahko privedlo do nesreče.

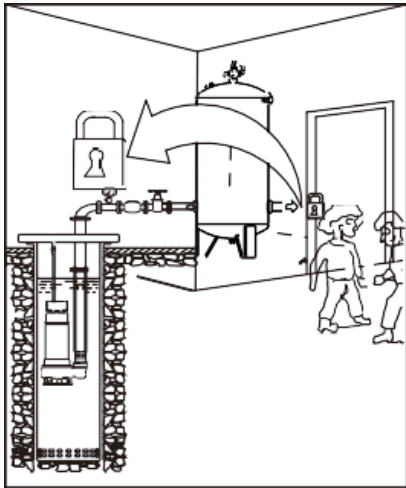

3.11 Če se pri delovanju električne črpalke ne uporablja plovno stikalo, senzor nivoja tekočine ali druga zaščitna oprema, mora biti črpalka pod nadzorom določene osebe, da se prepreči njeno delovanje na suho kot posledica nizkega nivoja vode. V primeru nenadnega padca nivoja vode, nenormalnega zvoka ali sunkovitih vibracij takoj izklopite napajanje in prenehajte z uporabo, dokler se ne ugotovi vzrok.

4. Ukrepi

4.1 Pri dvigovanju naprave tega nikoli ne počnite neposredno za kabel, s kablom prav tako ne dvigujte drugih težkih predmetov.

4.2 Konec kabla je strogo prepovedano potapljati v tekočino.

4.3 Ohišje naprave mora biti zanesljivo ozemljeno, da se prepreči električni udar.

4.4 Notranji premer izhodnega cevovoda mora ustrezati specifikacijam (ne sme biti bistveno manjši od izhodnega premera črpalke).

4.5 Potopne črpalke za umazano vodo ne postavljajte na vstop v kanalizacijo. Če je črpalka postavljena na blato ali živi pesek, se lahko zaradi vibracij potopi in v tem primeru je priporočeno črpalko postaviti na večjo osnovno ploščo.

4.6 Če se črpalka uporablja v kanalizaciji, se bo na njenem ohišju nabirala umazana voda in nečistoča, ki bo omejevala odvajanje toplote, zvišala se bo temperatura motorja, skrajšala se bo življenjska doba statorja ali pa bo prihajalo do izklopov brez razloga. Nečistočo odstranite (najmanj enkrat na leto) po odčrpanju umazane vode na minimalni nivo.

4.7 Če lahko črpalka normalno deluje pri temperaturah pod 0 °C, jo lahko uporabljate naprej, sicer jo postavite v suh prostor z zadostnim prezračevanjem.



5. Popravila in servis

Pred popravili in servisom poskrbite, da se bo črpalka sprala s čisto vodo; po razstavitvi črpalke izperite pretočne dele z vodo.

5.1 Normalno delovanje črpalke je treba preverjati vsaj enkrat na leto. Če je črpana tekočina umazana z veliko koncentracijo usedlin, skrajšajte intervale kontrole črpalke.

5.2 Preveriti je treba naslednje točke:

- **Poraba energije:** Če obstaja določena nenormalnost, preverite nenormalno povečanje v krogotoku.

- **Stanje olja:** Če olje vsebuje vodo, bo mlečno sivo, kar lahko pomeni, da gre za netesnost mehanskega tesnila.

- **Kabel:** Preverite zatesnjenost kablov in da niso preveč upognjeni ali pripti.

- **Pretočne komponente črpalke:** Po srednjeročni in dolgoročni uporabi črpalke je rotor obrabljen in pretok ter učinkovitost sta nižja.

- **Ležaj:** Preverite, ali je ležaj poškodovan in ali se stežka vrti.

Opomba: Z namenom kontrole električne črpalke se za popravilo ali menjavo obrnite na pooblaščen servis.



Pred odpiranjem priključnega bloka motorja in razstavljanjem črpalke prevrite, da je napajanje izklopljeno.

6. Shema priklopa

Primer enofaznega priklopa s kondenzatorjem

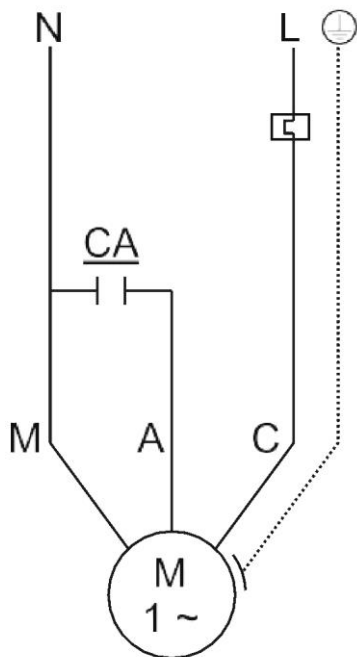

Primer trifaznega priklopa v zvezdo s šestimi vodniki

Priključitev za zagon, tek in zagon z nižjo napetostjo, razen zagona zvezda/trikotnik.

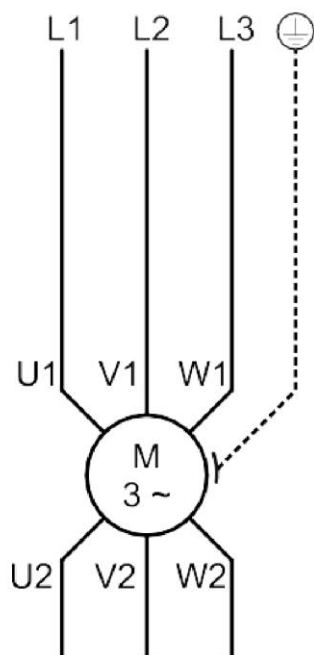

220–240 V 50/60 Hz

Enofazni motor	Dolžina kabla/presek vodnika (mm ²)					
	0–15 m	16–30 m	31–45 m	46–60 m	61–75 m	76–90 m
kW						
0,25	0,75	0,75	0,75	0,75	1,0	1,25
0,37	0,75	0,75	0,75	1,0	1,25	1,25
0,55	0,75	0,75	1,0	1,25	1,25	1,5
0,75	0,75	1,0	1,25	1,25	1,5	1,5
0,92	1,0	1,25	1,25	1,5	1,5	2,0
1,1	1,0	1,25	1,5	1,5	2,0	2,0
1,5	1,25	1,5	2,0	2,0	2,5	2,5
1,8	1,5	2,0	2,0	2,5	2,5	3,0
2,2	1,5	2,0	2,5	2,5	3,0	4,0
2,6	2,0	2,5	2,5	3,0	4,0	4,0
3,0	2,0	2,5	3,0	4,0	4,0	5,0

380–415 V 50/60 Hz

Trifazni motor	Dolžina kabla/presek vodnika (mm ²)					
	0–20 m	21–40 m	41–60 m	61–80 m	81–100 m	101–120 m
kW						
0,37	0,75	0,75	0,75	1,0	1,0	1,25
0,55	0,75	0,75	1,0	1,0	1,25	1,25
0,75	0,75	1,0	1,0	1,25	1,25	1,5
1,1	0,75	1,0	1,25	1,25	1,5	1,5
1,5	1,0	1,25	1,25	1,5	1,5	2,0
2,2	1,25	1,5	1,5	2,0	2,0	2,5
2,6	1,25	1,5	2,0	2,0	2,5	2,5
3,0	1,5	2,0	2,0	2,5	2,5	3,0
4,0	2,0	2,5	2,5	3,0	3,0	4,0
5,0	2,0	2,5	3,0	3,0	4,0	4,0
5,5	2,5	3,0	3,0	4,0	4,0	5,0
7,0	2,5	3,0	4,0	4,0	5,0	5,0
7,5	3,0	4,0	4,0	5,0	5,0	6,0
9,2	3,0	4,0	5,0	5,0	6,0	6,0
11	4,0	5,0	5,0	6,0	6,0	6,0
13	4,0	5,0	6,0	6,0	6,0	8,0
15	5,0	6,0	6,0	6,0	8,0	8,0
18,5	5,0	6,0	6,0	8,0	8,0	10,0
22	6,0	6,0	8,0	8,0	10,0	10,0
26	6,0	8,0	8,0	10,0	10,0	6,0x2
30	8,0	8,0	10,0	10,0	6,0x2	8,0x2

Pri izbiri želenega preseka kabla na podlagi zmogljivosti črpalke in dolžine zunanega kabla za zagotavljanje normalnega delovanja motorja.

7. Odpravljanje težav

Težava	Analiza vzroka	Način odstranitve
Zmanjšan pretok ali potisna višina	<ol style="list-style-type: none"> 1. Črpalka se vrti v nasprotno smer; 2. Potisna višina črpalke ne ustreza nazivni potisni višini; 3. Sesani medij teče mimo; 4. Izhodni cevovod ne tesni; 5. Izhodni cevovod je lokalno blokiran z usedlinami; 6. Kanal črpalke je blokiran. 	<ol style="list-style-type: none"> 1. Medsebojno zamenjajte dva napajalna kabla; 2. Preračunajte potisno višino črpalke za določitev njene številke modela; 3. Preverite transportni cevovod; 4. Poiščite netesnost in izvedite popravilo; 5. Preverite cevovod in ga očistite ali zamenjajte za novega; 6. Dvignite in očistite črpalko.
Ničelni pretok	<ol style="list-style-type: none"> 1. Zrak je blokiran; 2. Preverite izhodni ventil; 3. Črpalka se vrti v nasprotno smer. 	<ol style="list-style-type: none"> 1. (1) Nekajkrat neprekinjeno odpirajte in zapirajte ventil; (2) Nekajkrat odprite in zaprite črpalko z intervalom najmanj 10 min; (3) Odvisno od metode namestitve preverite, ali je treba namestiti izhodni ventil. 2. (1) Odprite ventil, če je zaprt; (2) Če je nameščena obratno, jo razstavite in namestite znova. 3. Izključite napajanje razdelilnika, medsebojno zamenjajte dva napajalna kabla.
Hrup ali vibracije med delovanjem	<ol style="list-style-type: none"> 1. Namestitvena ploščad ni dovolj trdna ali pa je črpalka nameščena neravno; 2. Ležaj je obrabljen; 3. Rotor se sprošča ali pada; 4. Rotor je ovit ali blokiran z nečistočo; 5. Rotor je delno poškodovan ali obrabljen zaradi nečistoče. 	<ol style="list-style-type: none"> 1. Ojačajte temelj in pričvrstite črpalko; 2. Zamenjajte ležaj; 3. Pričvrstite rotor; 4. Očistite pretočni kanal; 5. Zamenjajte rotor.

Težava	Analiza vzroka	Način odstranitve
Črpalke ni mogoče zagnati	<ol style="list-style-type: none"> 1. Ni napajanja; 2. Električna okvara; 3. Odklopljeno navitje, konektor ali kabel; 4. Črpalka je blokirana; 5. Napaka plovca; 6. Izpad faze. 	<ol style="list-style-type: none"> 1. Preverite vklop razdelilnika; 2. Zamenjajte okvarjeno komponento; 3. Z multimetrom preverite navitje, konektor ali kabel; 4. Izklopite napajanje. Vzemite črpalko iz biološkega ribnika, očistite blokado in pred ponovnim zagonom izvedite preskus delovanja; 5. Kratki stik plovnega stikala. Preverite, ali je črpalko mogoče zagnati ali ne. Če je zagon možen, preverite plovno stikalo; 6. Preverite tokokrog.
Nenormalna prekinitev med delovanjem črpalke	<ol style="list-style-type: none"> 1. Nizka napetost; 2. Napetost je previsoka; 3. Kratki stik; 4. Napaka razdelilnika; 5. Sprožitev zaščitne opreme; 6. Izpad faze; 7. Dolgotrajno delovanje nad nazivnim tokom; 8. Umazana voda ali druge usedline so nakopičene na prekrivni plošči podnožja ohišja. 	<ol style="list-style-type: none"> 1. Preverite napetost razdelilnika, če je prenizka, naprave začasno ni mogoče uporabljati, uredite; 2. Namestite transformator za reguliranje napetosti za doseganje specificiranega razpona; 3. Preverite varovalko ali odklopnik; 4. Preverite razdelilnik, popravite ga ali zamenjajte; 5. Zahtevajte vzdrževanje v okviru poprodajnih storitev; 6. Preverite tokokrog; 7. Uporabljajte črpalko v skladu s specifikacijami; 8. Očistite črpalko in biološki ribnik, glej ustrezne razdelke teh navodil.
Črpalka se pogosto zažene in izklopi ali ne deluje	<ol style="list-style-type: none"> 1. Razdalja med zgornjim in spodnjim delom plovnega stikala je prenizka; 2. Protipovratni ventil ne deluje in ne uspe preprečiti povratni tok tekočine v biološki ribnik; 3. Napaka plovnega stikala; 4. Plovec krmilnega stikala je obstal na mestu. 	<ol style="list-style-type: none"> 1. Prilagodite razdaljo med zgornjim in spodnjim delom plovnega stikala, podaljšajte čas delovanja; 2. Preverite in popravite; 3. Preverite in po potrebi zamenjajte plovno stikalo; 4. Sprostite plovno stikalo in po potrebi spremenite njegov položaj.

TAUCHPUMPEN-BAUREIHE ÜBERSETZUNG DER ORIGINALBEDIENUNGS ANLEITUNG RESP750INOX



- **Jegliche Änderungen der Anleitung erfolgen ohne weitere Ankündigung.**
- **Bei korrekter Modellauswahl und normalem Gebrauch durch den Benutzer ist eine normale Abnutzung empfindlicher Teile ausgeschlossen.**
- **Die Verantwortung für alle Folgen von Qualitätsproblemen, die durch eine Demontage durch den Benutzer während der Garantiezeit verursacht werden, trägt der Benutzer.**

INHALT

 WARNUNG	1
1. Vorstellung des Produkts.....	1
2. Bedingungen für die Verwendung.....	2
3. Installation und Verwendung	2
4. Vorkehrungen.....	4
5. Reparaturen und Service.....	5
6. Anschlussplan	6
7. Problembehandlung.....	8

Parameter

Modell	RESP750INOX
Leistung	750 W
Maximale Durchflussmenge	18 m ³ /min
Max. Förderhöhe	10 m
Ausgang	6/4"

Vielen Dank für den Kauf dieser Wasserpumpe. Lesen Sie vor der Verwendung der Pumpe aufmerksam diese Bedienungsanleitung durch.

! WARNUNG

- Die elektrische Pumpe muss vor der Inbetriebnahme zuverlässig geerdet werden und mit einem Stromschutzschalter und einer Überlast- und Überstromschutzeinrichtung versehen sein.
- Ein Betrieb der elektrischen Pumpe ohne Wasser ist streng untersagt.
- Berühren Sie während des Betriebs der Pumpe nicht das Wasser in deren Nähe.
- Um einen Stromschlag zu vermeiden, schalten Sie die Stromversorgung ab, bevor Sie die Pumpe warten oder reinigen.

1. Vorstellung des Produkts

Die Schlamm-Tauchpumpe ist ein wichtiges Gerät für die Verarbeitung von Schlammwasser. Ihre kompakte Bauweise und die Hydraulikkomponenten mit großem Kanalquerschnitt sorgen für einen reibungslosen Durchfluss von Feststoffpartikeln, Baumwollfasern, Unkraut und anderen Fasern. Somit bietet die Pumpe eine hervorragende Leistung, einen breiten Anwendungsbereich, hohe Betriebssicherheit, einfache Automatisierung und weitere Vorteile. Sie wird in großem Umfang im kommunalen Bereich, in Gewebeobjekten, Hotels und Wohnanlagen zur Abführung von Schlämmen, zur Abführung Grubenwasser und anderen wässrigen Medien mit Feststoffpartikeln, zum Absaugen von Öl, zur Bewässerung in der Landwirtschaft usw. eingesetzt.

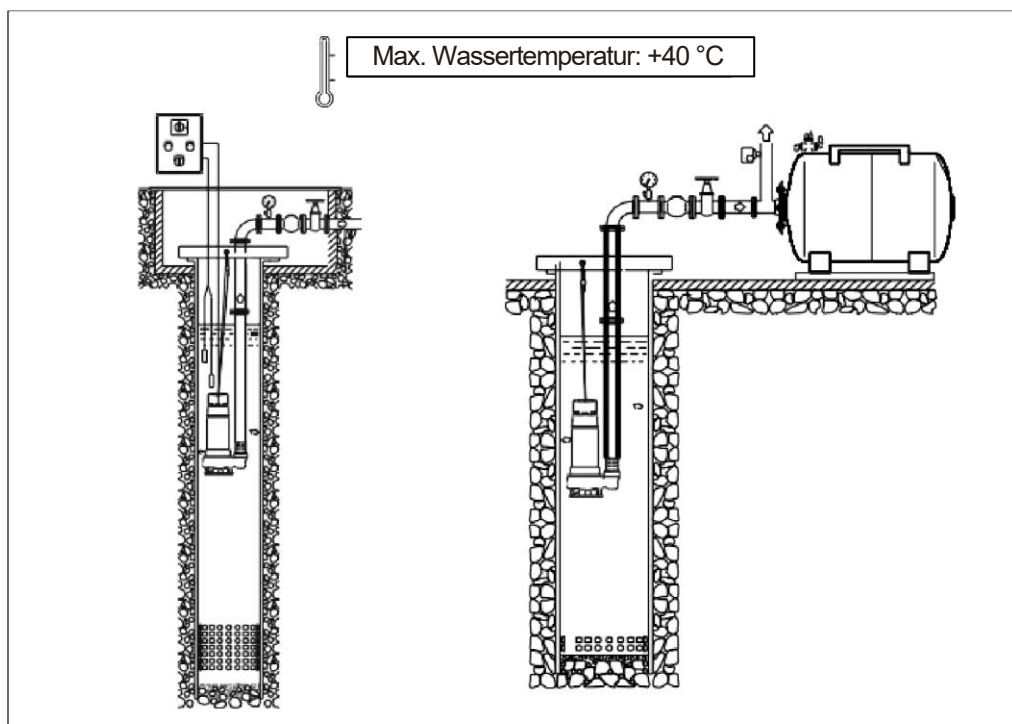

2. Bedingungen für die Verwendung

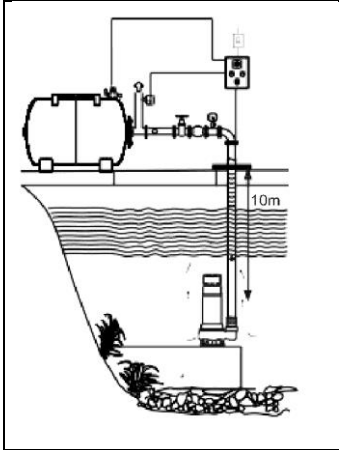

- 2.1 Die Wassertemperatur darf nicht höher als +40 °C sein;
- 2.2 Die maximale Eintauchtiefe darf nicht mehr als 10 m betragen.
- 2.3 Der pH-Wert des Wassers muss 6,5 bis 8,5 betragen.
- 2.4 Maximaler Durchmesser der durchfließenden Feststoffpartikel: Ø 15–35 mm.

3. Installation und Verwendung

3.1 Die Tauchpumpe muss innerhalb des empfohlenen Förderhöhenbereichs verwendet werden, um eine Beschädigung des Motors durch Überlastung zu vermeiden. Bei der Wahl der Förderhöhe muss der Benutzer die Verluste in Rohren und Bögen berücksichtigen.

3.2 Überprüfen Sie die Pumpe nach dem Auspacken aller Teile auf eventuelle Schäden durch Transport oder Lagerung, z. B. auf Unversehrtheit von Kabeln und Steckern, Dichtheit der Anschlüsse und etwaigen Austritt von Öl. Wenden Sie sich für ggf. notwendige Reparaturen oder den Austausch beschädigter Teile unverzüglich an eine qualifizierte Servicewerkstatt.

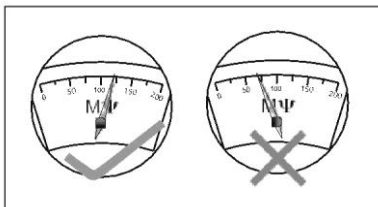

3.3 Prüfen Sie den Isolationswiderstand umfassend, bevor Sie die Pumpe benutzen. Der Isolationswiderstand muss in kaltem Zustand mindestens 100 MΩ betragen.

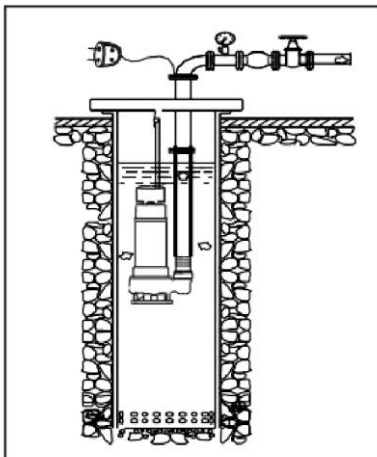

3.4 Überprüfen Sie bei der Reinigung von Schwimmbecken oder Kanälen, ob der Mindestwasserpegel den Installationsanforderungen entspricht.

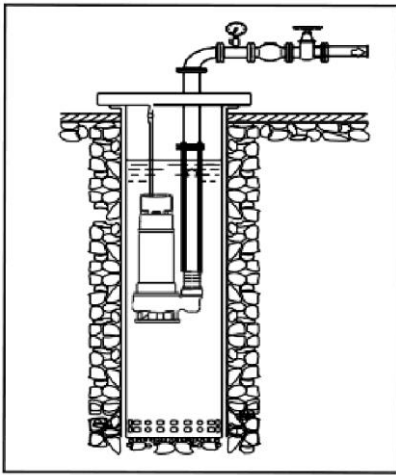

3.5 Wenn Sie die Elektropumpe in einem Teich installieren, hängen Sie sie etwas erhöht an einem Ständer, einem Schwimmkörper, einer Brücke oder einem Steg auf. Stellen Sie sie nicht direkt auf den Teichgrund, da sich der Motor sonst allmählich mit Schlamm versetzen und dadurch blockieren, überhitzen und durchbrennen kann.

3.6 Beim Anheben der Pumpe muss der Benutzer aus Sicherheitsgründen die Stromzufuhr unterbrechen.

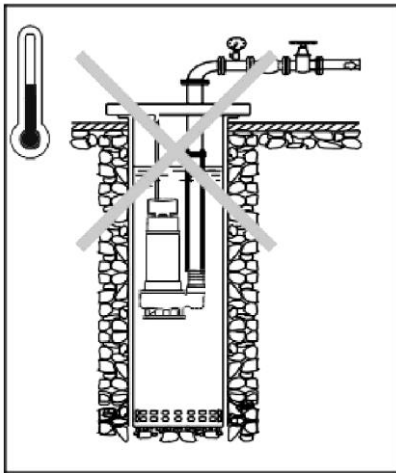

3.7 Die elektrische Pumpe muss mit der richtigen Spannung betrieben werden. Wenn die Stromversorgung weit vom Einsatzort der Elektropumpe entfernt ist, müssen Verlängerungskabel mit einem entsprechend der Entfernung vergrößerten Querschnitt verwendet werden; zudem müssen Stecker abgedichtet und mit wasserdichtem Isolierband umwickelt werden, um die Isolierung zu gewährleisten, und über den Erdboden angehoben werden. Lassen Sie gegebenenfalls einen qualifizierten Elektriker prüfen, ob die Betriebsspannung der Pumpe innerhalb der Toleranz von $\pm 10\%$ der Nennspannung liegt, um zu vermeiden, dass die Pumpe mit einer Unterspannung betrieben wird, die durch einen zu großen Spannungsabfall auf einem zu langen Kabel verursacht wird, was zu Brandentwicklung führen kann.

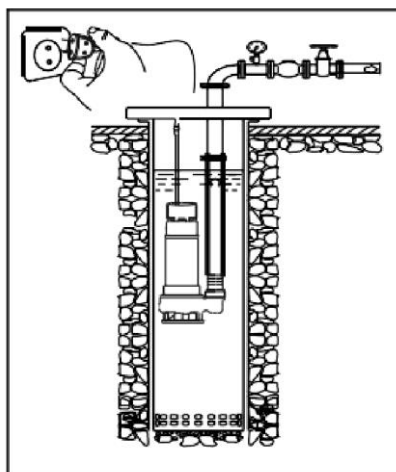

3.8 Schalten Sie vor dem Eintauchen der Pumpe ins Wasser die Stromversorgung für den Testbetrieb ein; überprüfen Sie vor dem Einschalten die Drehrichtung des Laufrads, jedoch nicht länger als 3 Sekunden. Das Kabel einer Einphasenpumpe muss genau mit dem Schaltplan auf dem Motor oder dem Steuerkasten übereinstimmen und jeweils an die Leiter mit den gleichen Farben angeschlossen sein. Falsches Anschließen hat einen abnormalen Pumpenbetrieb zur Folge und kann zu einer Beschädigung des Motors führen. Eine Drehstrompumpe kann abweichend von den vorgeschriebenen Farben angeschlossen werden; falls sich die Pumpe in die entgegengesetzte Richtung dreht (von der Motorwellenseite aus gesehen muss sich der Motor korrekterweise nach links drehen), müssen lediglich zwei beliebige Außenleiter (Phasenleiter) gegeneinander vertauscht werden.

3.9 Die Pumpe sollte mit einer geeigneten Sicherung bzw. einem Schutzschalter versehen werden. Wenn der Schutzschalter häufig auslöst, darf er nicht mit Gewalt eingeschaltet werden. Überprüfen Sie den ordnungsgemäßen Zustand der Pumpe, da der Motor sonst leicht durchbrennen kann.

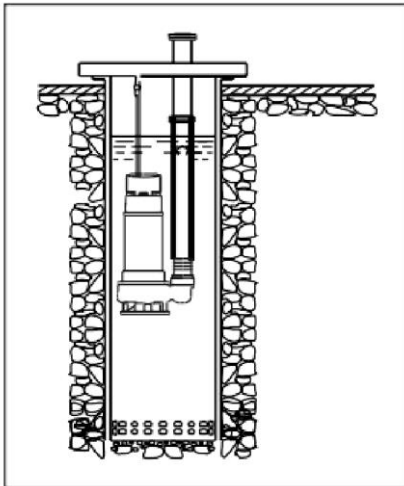

3.10 Beim Eintauchen oder Herausheben der Pumpe aus dem Wasser muss der Benutzer den Hebering oder den Griff an einem Stahlseil halten und darf niemals versehentlich am Kabel ziehen. Beim Betrieb des Motors wird empfohlen, das Kabel so über dem Boden zu halten, dass es nicht von schweren Gegenständen gequetscht werden kann, was zu Unfällen führen könnte.

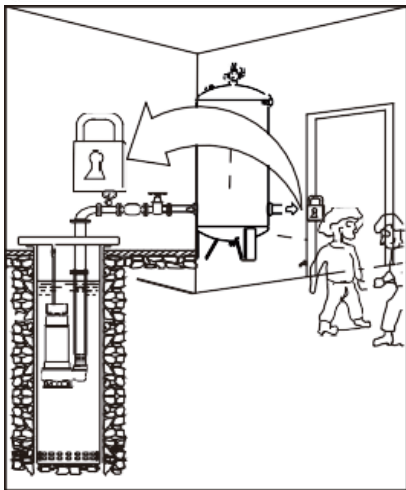

3.11 Beim Betrieb der Elektropumpe muss diese, sofern kein Schwimmerschalter, Flüssigkeitspegelsensor oder eine andere Schutzvorrichtung verwendet wird, von einer Person überwacht werden, um zu verhindern, dass sie aufgrund eines niedrigen Wasserstands trockenläuft. Im Falle eines plötzlichen Absinkens des Wasserspiegels, eines ungewöhnlichen Geräuschs oder plötzlicher Vibrationen schalten Sie das Gerät sofort aus und verwenden Sie es nicht weiter, bis die Ursache festgestellt ist.

4. Vorkehrungen

4.1 Wenn Sie das Gerät anheben, heben Sie es niemals direkt am Kabel an. Benutzen Sie das Kabel auch nicht, um einen anderen schweren Gegenstand anzuheben.

4.2 Es ist streng untersagt, das Kabelende in die Flüssigkeit zu tauchen.

4.3 Das Gerätegehäuse muss zuverlässig geerdet sein, um einen Stromschlag zu verhindern.

4.4 Der Innendurchmesser des Auslassrohrs muss den Spezifikationen entsprechen (er darf grundsätzlich nicht kleiner als der Auslassdurchmesser der Pumpe sein).

4.5 Stellen Sie die Schlamm-Tauchpumpe nicht auf einen Kanalisationseinlass. Wenn Sie die Pumpe auf Morast oder Treibsand stellen, kann sie durch Vibrationen einsinken. In diesem Fall empfiehlt es sich, sie auf eine größere Grundplatte zu stellen.

4.6 Wird die Pumpe in der Kanalisation verwendet, sammeln sich Schlamm und Schmutz am Pumpengehäuse an, die die Wärmeabfuhr behindern, die Motortemperatur erhöhen, die Lebensdauer des Stators verkürzen oder zu einer

grundlosen Abschaltung führen. Entfernen Sie Verschmutzungen (mindestens einmal pro Jahr), nachdem der Schlamm auf den Mindestpegel abgepumpt wurde.

4.7 Kann die Pumpe bei Temperaturen unter 0 °C normal arbeiten, können Sie sie weiterverwenden, andernfalls stellen Sie sie an einen trockenen Ort mit ausreichender Belüftung.



5. Reparaturen und Service

Achten Sie darauf, dass die Pumpe vor Reparaturen und Wartungsarbeiten mit sauberem Wasser gespült wird; spülen Sie die Durchflussteile nach dem Zerlegen der Pumpe mit Wasser.

5.1 Die ordnungsgemäße Funktion der Pumpe muss mindestens einmal im Jahr überprüft werden. Wenn die gepumpte Flüssigkeit trübe ist und eine hohe Konzentration an Sedimenten aufweist, sollten die Kontrollintervalle der Pumpe verkürzt werden.

5.2 Folgende Punkte sind zu überprüfen:

- **Energieverbrauch:** Überprüfen Sie bei ungewöhnlichem Energieverbrauch den Stromkreis auf etwaige Probleme.

- **Ölzustand:** Wenn das Öl Wasser enthält, ist es milchig-grau und es kann eine Undichtigkeit der mechanischen Dichtung vorliegen.

- **Kabel:** Überprüfen Sie die Abdichtung der Kabel und stellen Sie sicher, dass sie nicht übermäßig geknickt oder eingeklemmt sind.

- **Durchflusskomponenten der Pumpe:** Nach mittel- und langfristiger Nutzung der Pumpe ist das Laufrad verschlissen und der Durchfluss und der Wirkungsgrad sind geringer.

- **Lager:** Prüfen Sie, ob das Lager beschädigt ist oder sich schwer dreht.

Hinweis: Wenden Sie sich für eine Überprüfung der Elektropumpe an eine qualifizierte Servicewerkstatt, die sie repariert oder austauscht.



Vergewissern Sie sich vor dem Öffnen des Motorklemmenkastens und dem Zerlegen der Pumpe, dass die Stromversorgung ausgeschaltet ist.

6. Anschlussplan

Beispiel für einphasige Schaltung mit Kondensator

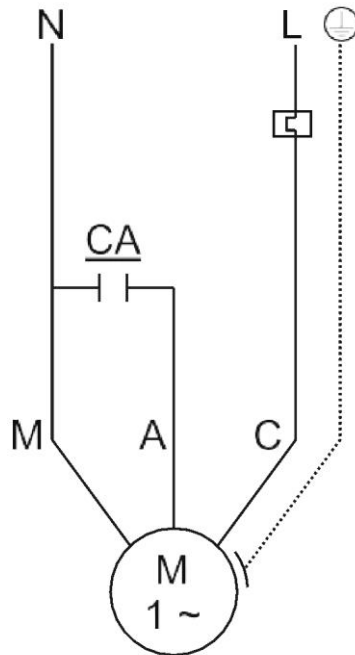

Beispiel für dreiphasige Sternschaltung mit sechs Leitern

Anschlüsse für Anlauf, Betrieb und Anlauf mit verminderter Spannung außer Stern-Dreieck-Anlauf.

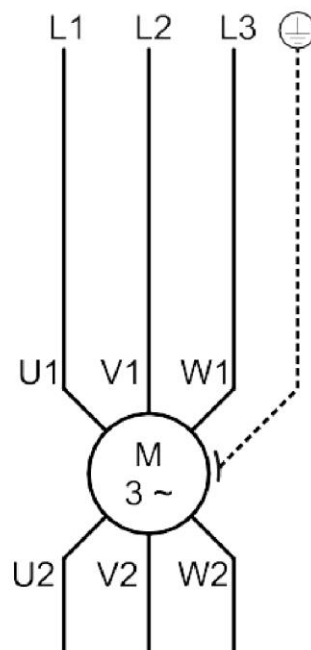

220–240 V, 50/60 Hz

Einquphasiger Motor kW	Kabellänge / Leitungsquerschnitt (mm ²)					
	0–15 m	16–30 m	31–45 m	46–60 m	61–75 m	76–90 m
0,25	0,75	0,75	0,75	0,75	1,0	1,25
0,37	0,75	0,75	0,75	1,0	1,25	1,25
0,55	0,75	0,75	1,0	1,25	1,25	1,5
0,75	0,75	1,0	1,25	1,25	1,5	1,5
0,92	1,0	1,25	1,25	1,5	1,5	2,0
1,1	1,0	1,25	1,5	1,5	2,0	2,0
1,5	1,25	1,5	2,0	2,0	2,5	2,5
1,8	1,5	2,0	2,0	2,5	2,5	3,0
2,2	1,5	2,0	2,5	2,5	3,0	4,0
2,6	2,0	2,5	2,5	3,0	4,0	4,0
3,0	2,0	2,5	3,0	4,0	4,0	5,0

380–415 V, 50/60 Hz

Drehstrommotor kW	Kabellänge / Leitungsquerschnitt (mm ²)					
	0–20 m	21–40 m	41–60 m	61–80 m	81–100 m	101–120 m
0,37	0,75	0,75	0,75	1,0	1,0	1,25
0,55	0,75	0,75	1,0	1,0	1,25	1,25
0,75	0,75	1,0	1,0	1,25	1,25	1,5
1,1	0,75	1,0	1,25	1,25	1,5	1,5
1,5	1,0	1,25	1,25	1,5	1,5	2,0
2,2	1,25	1,5	1,5	2,0	2,0	2,5
2,6	1,25	1,5	2,0	2,0	2,5	2,5
3,0	1,5	2,0	2,0	2,5	2,5	3,0
4,0	2,0	2,5	2,5	3,0	3,0	4,0
5,0	2,0	2,5	3,0	3,0	4,0	4,0
5,5	2,5	3,0	3,0	4,0	4,0	5,0
7,0	2,5	3,0	4,0	4,0	5,0	5,0
7,5	3,0	4,0	4,0	5,0	5,0	6,0
9,2	3,0	4,0	5,0	5,0	6,0	6,0
11	4,0	5,0	5,0	6,0	6,0	6,0
13	4,0	5,0	6,0	6,0	6,0	8,0
15	5,0	6,0	6,0	6,0	8,0	8,0
18,5	5,0	6,0	6,0	8,0	8,0	10,0
22	6,0	6,0	8,0	8,0	10,0	10,0
26	6,0	8,0	8,0	10,0	10,0	6,0x2
30	8,0	8,0	10,0	10,0	6,0x2	8,0x2

Wählen Sie den erforderlichen Kabelquerschnitt entsprechend der Pumpenleistung und der Länge des externen Kabels, um einen normalen Motorbetrieb zu gewährleisten.

7. Problembehandlung

Störung	Analyse der Ursache	Behebungsmethode
Verringerte Durchflussmenge oder Förderhöhe	<ol style="list-style-type: none"> 1. Pumpe dreht sich in entgegengesetzte Richtung; 2. Förderhöhe der Pumpe stimmt nicht mit Nennförderhöhe überein; 3. Anzusaugendes Medium umfließt die Pumpe; 4. Auslassrohr ist undicht; 5. Auslassrohr ist stellenweise durch Sediment verstopft; 6. Pumpenkanal ist blockiert. 	<ol style="list-style-type: none"> 1. Zwei der Außenleiter (Phasenleiter) gegeneinander vertauschen; 2. Förderhöhe der Pumpe nachrechnen, um Modellnummer der Pumpe zu ermitteln; 3. Förderleitungen überprüfen; 4. Leck ausfindig machen und Reparatur durchführen; 5. Rohrleitung überprüfen und reinigen oder durch neue ersetzen; 6. Pumpe anheben und reinigen.
Nulldurchfluss	<ol style="list-style-type: none"> 1. Luft ist blockiert; 2. Auslassventil überprüfen; 3. Pumpe dreht sich in entgegengesetzte Richtung. 	<ol style="list-style-type: none"> 1. (1) Ventil mehrere Male hintereinander öffnen und schließen; (2) Pumpe im Zeitabstand von mindestens 10 Minuten mehrmals öffnen und schließen; (3) Je nach Installationsmethode prüfen, ob der Einbau eines Auslassventils erforderlich ist. 2. (1) Ventil öffnen, wenn es geschlossen ist; (2) Wenn es verkehrt installiert ist, aus- und korrekt wieder einbauen. 3. Stromversorgung des Schaltkastens ausschalten, zwei der Außenleiter (Phasenleiter) gegeneinander vertauschen.
Lärm oder Vibration während des Betriebs	<ol style="list-style-type: none"> 1. Installationsunterbau ist nicht stabil genug oder Pumpe ist schief installiert; 2. Lager ist verschlissen; 3. Laufrad lockert sich oder fällt ab; 4. Laufrad ist umwickelt oder durch Schmutz blockiert; 5. Laufrad ist teilweise beschädigt oder durch Schmutz verschlissen. 	<ol style="list-style-type: none"> 1. Unterbau verstärken und Pumpe unbeweglich installieren; 2. Lager austauschen; 3. Laufrad befestigen; 4. Durchflusskanal reinigen; 5. Laufrad austauschen.

Störung	Analyse der Ursache	Behebungsmethode
Pumpe lässt sich nicht starten	<ol style="list-style-type: none"> 1. Keine Stromversorgung; 2. Elektrischer Defekt; 3. Verbindung von Wicklung, Stecker oder Kabel getrennt; 4. Pumpe ist blockiert; 5. Schwimmerkugel funktioniert nicht; 6. Phasenausfall. 	<ol style="list-style-type: none"> 1. Einschalten des Schaltkastens überprüfen; 2. Defektes Bauteil austauschen; 3. Wicklung, Stecker oder Kabel mit Multimeter prüfen; 4. Stromversorgung ausschalten. Pumpe aus Bioteich entfernen, Verstopfung beseitigen und vor dem Reset Testlauf durchführen; 5. Schwimmerschalter ist kurzgeschlossen. Prüfen, ob Pumpe gestartet werden kann oder nicht. Wenn ja, Schwimmerschalter überprüfen; 6. Stromkreis überprüfen.
Abnormale Unterbrechungen während des Pumpenbetriebs	<ol style="list-style-type: none"> 1. Spannung ist niedrig; 2. Spannung ist zu hoch; 3. Kurzschluss; 4. Störung des Schaltkastens; 5. Schutzeinrichtung wurde aktiv; 6. Phasenausfall; 7. Langfristiger Betrieb oberhalb des Nennstroms; 8. Schlamm oder andere Sedimente haben sich auf Abdeckplatte des Gehäuseunterbaus angesammelt. 	<ol style="list-style-type: none"> 1. Spannung des Schaltkastens prüfen; ist sie zu niedrig ist, kann es vorübergehend nicht verwendet werden; Spannung korrigieren; 2. Transformator zur Spannungsregelung installieren, um vorgegebenen Bereich zu erzielen; 3. Sicherung oder Schutzschalter überprüfen; 4. Schaltkasten überprüfen, reparieren oder ersetzen; 5. Wartung beim Kundendienst anfordern; 6. Stromkreis überprüfen; 7. Pumpe gemäß Spezifikationen verwenden; 8. Pumpe und Bioteich reinigen, siehe entsprechende Abschnitte dieser Anleitung.
Pumpe startet und stoppt häufig oder funktioniert nicht	<ol style="list-style-type: none"> 1. Abstand zwischen der Ober- und Unterseite des Schwimmerschalters ist zu gering; 2. Rückschlagventil funktioniert nicht und kann Rückfluss von Flüssigkeit in Bioteich nicht verhindern; 3. Schwimmerschalter defekt; 4. Schwimmerkugel des Regelschalters steckt fest. 	<ol style="list-style-type: none"> 1. Abstand zwischen der Ober- und Unterseite des Schwimmerschalters anpassen, Betriebszeit verlängern; 2. Überprüfen und reparieren; 3. Schwimmerschalter überprüfen und ggf. austauschen; 4. Schwimmerschalter freisetzen und ggf. neu positionieren.

ASORTIMAN POTOPNIH PUMPI PRIJEVOD ORIGINALNIH UPUTA ZA UPOTREBU RESP750INOX



- Sve izmjene u uputama bit će izvršene bez daljnje obavijesti.
- Uz uvjet ispravnog odabira modela i normalne korisničke uporabe isključeno je normalno trošenje osjetljivih dijelova.
- Za sve posljedice vezane za probleme s kvalitetom do kojih je došlo jer je korisnik rastavljao proizvod tijekom jamstvenog roka odgovoran je korisnik.

SADRŽAJ

 UPOZORENJE	1
1. Predstavljanje proizvoda.....	1
2. Uvjeti za upotrebu	2
3. Ugradnja i upotreba	2
4. Mjere	4
5. Popravci i servis.....	5
6. Shema spajanja	6
7. Rješavanje problema	8

Parametri

Model	RESP750INOX
Snaga	750 W
Maksimalan protok	18 m ³ /min
Maksimalna tlačna visina	10 m
Izlaz	6/4"

Zahvaljujemo vam na kupnji ove pumpe za vodu. Prije upotrebe pumpe pažljivo pročitajte upute za upotrebu.

⚠ UPOZORENJE

- Električna pumpa mora biti pouzdano uzemljena prije rada te mora biti ugrađen strujni prekidač i zaštita od preopterećenja i nadstruje.
- Strogo je zabranjen rad električne pumpe bez vode.
- Dok pumpa radi, ne dodirujte vodu u njenoj blizini.
- Radi sprječavanja električnog udara, prije održavanja i čišćenja pumpe isključite napajanje.

1. Predstavljanje proizvoda

Potopna pumpa za mulj važan je dio opreme za obradu mulja. Njezina kompaktna konstrukcija, hidrauličke komponente s velikim poprečnim presjekom kanala osiguravaju nesmetan protok krutih čestica, pamučnih vlakana, korova i drugih vlakana, tako da pumpa ima izvrsnu radnu učinkovitost, širok raspon primjene, visoku pouzdanost rada, jednostavnu automatizaciju i druge prednosti. Uvelike se upotrebljava u komunalnim uslugama, komercijalnim objektima, hotelima, stambenim zajednicama za drenažu mulja, rudnicima i drugim vodenim medijima s krutim česticama ili za usisavanje ulja i navodnjavanje na poljoprivrednim imanjima itd.

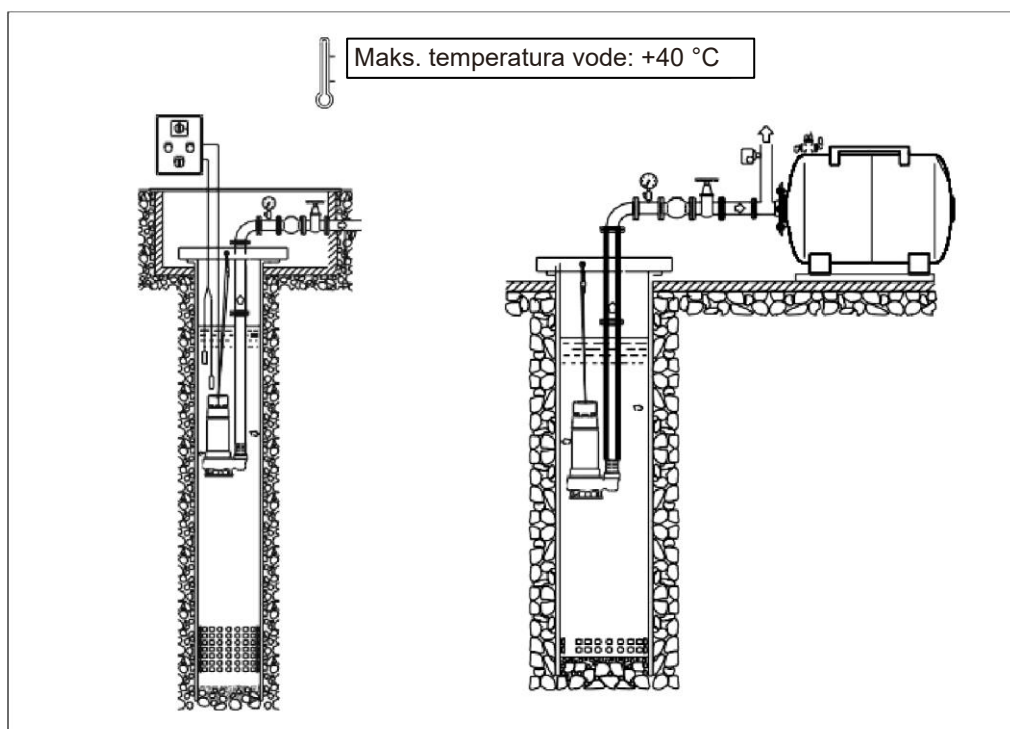

2. Uvjeti za upotrebu

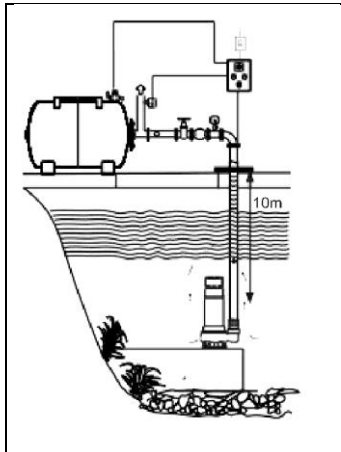

- 2.1 Temperatura vode ne smije biti viša od +40 °C.
- 2.2 Najveća dubina uranjanja ne smije biti veća od 10 m.
- 2.3 pH vrijednost vode mora biti 6,5 - 8,5.
- 2.4 Maksimalni promjer prolaznih krutih čestica: Ø 15 - 35 mm.

3. Ugradnja i upotreba

3.1 Potopna pumpa mora se upotrebljavati unutar preporučenog raspona tlačne visine kako bi se izbjeglo oštećenje motora zbog rada u uvjetima preopterećenja. Pri odabiru visine tlačjenja korisnik mora uzeti u obzir gubitke u cijevima i koljenima.

3.2 Nakon raspakiranja, provjerite da pumpa nije oštećena tijekom prijevoza i skladištenja; na primjer, provjerite nepropusnost kabela, utikača, brtvljenje spojeva i istjecanje ulja. Za popravak ili zamjenu oštećenih dijelova odmah se obratite kvalificiranom servisu.

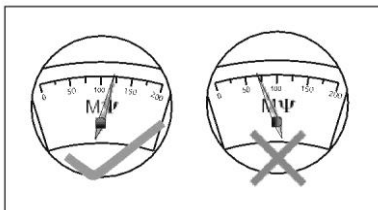

3.3 Prije upotrebe pumpe u cijelosti provjerite otpor izolacije. Kad je hladan, otpor izolacije mora biti najmanje 100 MΩ.

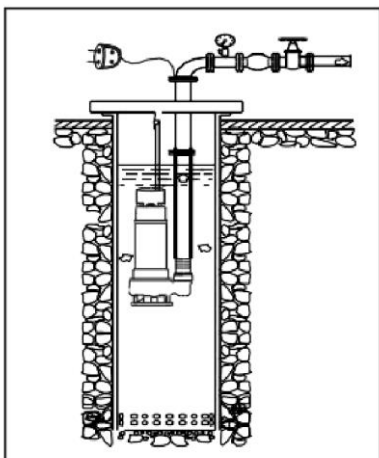

3.4 Pri čišćenju bazena ili kanala provjerite zadovoljava li minimalna visina razine zahtjeve za ugradnju.

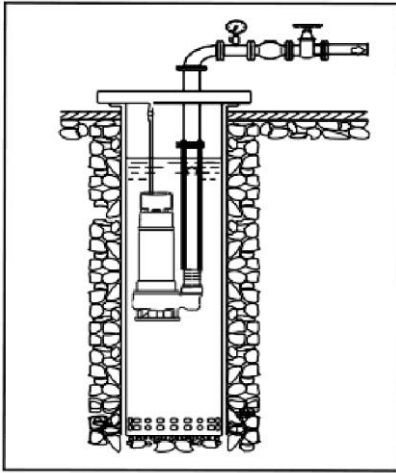

3.5 Pri ugradnji električne pumpe u ribnjak podignite ju s postoljem, plovilom, mostom ili molom i stavite izravno na dno rijeke jer bi se inače motor mogao postupno prekriti blatom, a time i blokirati, pregrijati i izgorjeti.

3.6 Pri podizanju pumpe, korisnik mora isključiti napajanje iz sigurnosnih razloga.

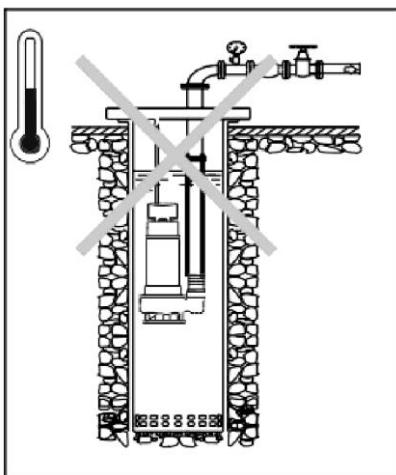

3.7 Električna pumpa mora raditi na ispravnom naponu. Ako je izvor napajanja daleko od mjesta upotrebe električne pumpe, potrebno je upotrijebiti produžne kabele s odgovarajuće povećanim presjekom ovisno o udaljenosti, a konektori moraju biti zabrtvljeni i omotani vodootpornom električnom izolacijskom trakom kako bi se zajamčila izolacija te podignuti iznad zemlje. Ako je potrebno, zamolite kvalificiranog električara da provjeri je li radni napon pumpe unutar $\pm 10\%$ od nazivnog napona kako bi se izbjegao rad pod naponom uzrokovan prevelikim padom napona na predugačkom kabelu, što može dovesti do opekline.

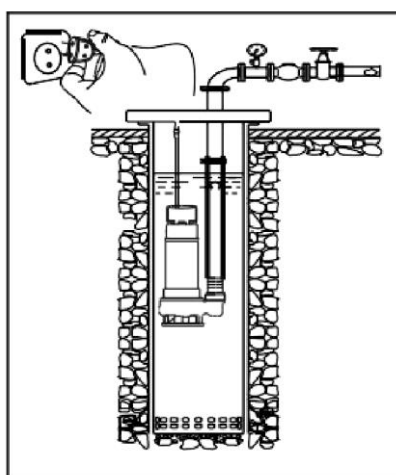

3.8 Prije uranjanja pumpe u vodu uključite napajanje radi probnog rada i provjerite smjer vrtnje rotora prije uključivanja, ali ne prekoračujte 3 s. Kabel jednofazne pumpe mora točno odgovarati shemi ožičenja na motoru ili upravljačkoj kutiji i moraju biti spojeni kabeli odgovarajućih boja. Posljedica neispravnog spajanja bit će nenormalan rad pumpe koji može oštetiti motor. Trofazna pumpa može se spojiti drugačije nego prema propisanim bojama; ako se pumpa vrti u suprotnom smjeru (sa strane osovine motora ispravan smjer vrtnje motora je ulijevo), samo međusobno zamijenite spoj bilo koja dva voda.

3.9 Ako električna pumpa treba biti samostalna, upotrijebite odgovarajući zaštitni prekidač, a ako se prekidač često isključuje, nikad ga ne uključujte na silu; provjerite da je pumpa u ispravnom stanju jer se inače motor može lako izgorjeti.

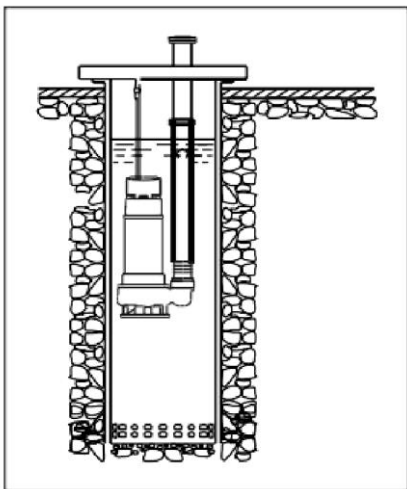

3.10 Pri uranjanju ili podizanju pumpe iz vode korisnik mora držati prsten za podizanje ili ručku od čeličnog kabela i nikada ne smije slučajno povlačiti kabel. Kad motor radi, preporuča se da kabel držite iznad tla kako ga ne bi zgnječili teški predmeti, što bi moglo uzrokovati nesreću.

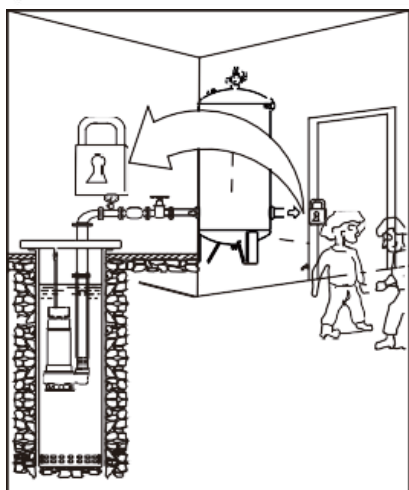

3.11 Ako se tijekom rada električne pumpe ne upotrebljava prekidač s plovkom, senzor razine tekućine ili drugi zaštitni uređaj, pumpa mora biti pod nadzorom neke osobe kako bi se spriječilo da radi na suho zbog niske razine vode. U slučaju naglog pada razine vode, neuobičajenog zvuka ili nagle vibracije, odmah isključite napajanje i prestanite upotrebljavati pumpu sve dok se ne utvrdi uzrok.

4. Mjere

4.1 Uređaj nikad ne podižite držeći ga izravno za kabel i kabelom ne podižite nijedan drugi teški predmet.

4.2 Strogo je zabranjeno uranjati kraj kabela u tekućinu.

4.3 Ormar s opremom mora biti pouzdano uzemljen kako bi se spriječio električni udar.

4.4 Unutarnji promjer izlazne cijevi mora odgovarati specifikacijama (u načelu, ne smije biti manji od izlaznog promjera pumpe).

4.5 Ne postavljajte potopnu pumpu za mulj na ulaz u kanalizaciju. Kad je pumpa postavljena na blato ili živi pijesak, može potonuti uslijed vibracija, a u tom slučaju preporučuje se postavljanje pumpe na veću podložnu dasku.

4.6 Ako se pumpa upotrebljava u kanalizaciji, na kućištu će se nakupiti mulj i nečistoće, što će ograničiti odvod topline te će se povećati temperatura motora, skratiti vijek trajanja statora ili će dolaziti do nepotrebnog gašenja. Uklonite nečistoće (barem jedanput godišnje) nakon ispumpavanja mulja na minimalnu razinu.

4.7 Ako pumpa može normalno raditi na temperaturama nižim od 0 °C, možete ju i dalje upotrebljavati; u protivnom ju stavite na suho mjesto s dovoljnom ventilacijom.



5. Popravci i servis

Prije popravaka i servisiranja provjerite je li pumpa isprana čistom vodom; nakon rastavljanja pumpe, isperite dijelove za protok vodom.

5.1 Normalno funkcioniranje pumpe mora se provjeriti najmanje jedanput godišnje. Ako je tekućina koja se pumpa mutna i ima visoku koncentraciju taloga, skratite intervale pregleda pumpe.

5.2 Moraju se provjeriti sljedeće točke:

- **Potrošnja energije:** Ako postoji anomalija, provjerite neuobičajeno povećanje kruga.

- **Stanje ulja:** Ako ulje sadrži vodu, bit će mliječno sivo, a može se raditi o propuštanju mehaničke brtve.

- **Kabel:** Provjerite brtvljenje kabela i da nisu pretjerano savijeni ili priklješteni.

- **Protočne komponente pumpe:** Nakon srednjoročne i dugoročne upotrebe pumpe rotor je istrošen, a protok i učinkovitost manji.

- **Ležaj:** Provjerite da ležaj nije oštećen ili se teško vrti.

Napomena: Kako biste provjerali električnu pumpu, obratite se kvalificiranom servisu radi popravka ili zamjene.



Prije otvaranja priključne kutije motora i rastavljanja pumpe, provjerite je li napajanje isključeno.

6. Shema spajanja

Primjer jednofaznog spajanja s kondenzatorom

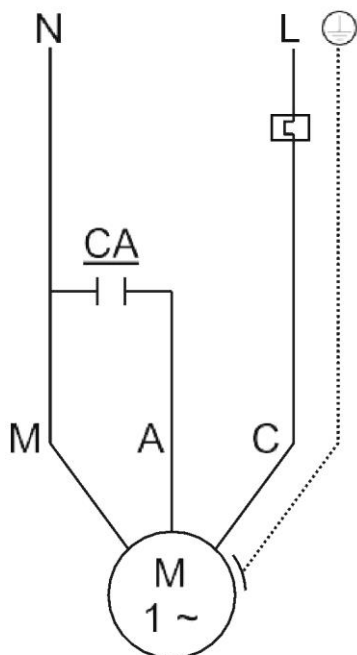

Primjer trofaznog spajanja u zvijezdu sa šest vodiča

Priključak za pokretanje, rad i pokretanje sa smanjenim naponom s iznimkom pokretanja zvijezda/trokut.

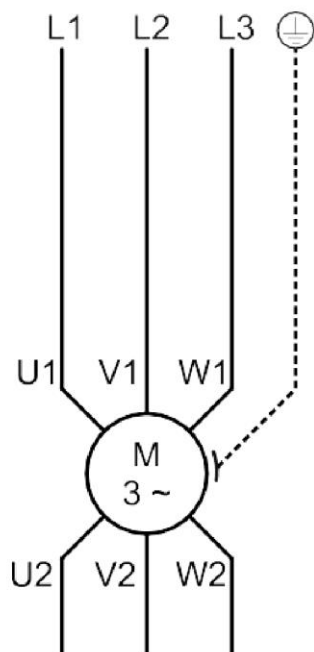

220 - 240 V 50/60 Hz

Jednofazni motor kW	Dužina kabela / presjek vodiča (mm ²)					
	0 - 15 m	16 - 30 m	31 - 45 m	46 - 60 m	61 - 75 m	76 - 90 m
0,25	0,75	0,75	0,75	0,75	1,0	1,25
0,37	0,75	0,75	0,75	1,0	1,25	1,25
0,55	0,75	0,75	1,0	1,25	1,25	1,5
0,75	0,75	1,0	1,25	1,25	1,5	1,5
0,92	1,0	1,25	1,25	1,5	1,5	2,0
1,1	1,0	1,25	1,5	1,5	2,0	2,0
1,5	1,25	1,5	2,0	2,0	2,5	2,5
1,8	1,5	2,0	2,0	2,5	2,5	3,0
2,2	1,5	2,0	2,5	2,5	3,0	4,0
2,6	2,0	2,5	2,5	3,0	4,0	4,0
3,0	2,0	2,5	3,0	4,0	4,0	5,0

380 - 415 V 50/60 Hz

Trofazni motor kW	Dužina kabela / presjek vodiča (mm ²)					
	0 - 20 m	21 - 40 m	41 - 60 m	61 - 80 m	81 - 100 m	101 - 120 m
0,37	0,75	0,75	0,75	1,0	1,0	1,25
0,55	0,75	0,75	1,0	1,0	1,25	1,25
0,75	0,75	1,0	1,0	1,25	1,25	1,5
1,1	0,75	1,0	1,25	1,25	1,5	1,5
1,5	1,0	1,25	1,25	1,5	1,5	2,0
2,2	1,25	1,5	1,5	2,0	2,0	2,5
2,6	1,25	1,5	2,0	2,0	2,5	2,5
3,0	1,5	2,0	2,0	2,5	2,5	3,0
4,0	2,0	2,5	2,5	3,0	3,0	4,0
5,0	2,0	2,5	3,0	3,0	4,0	4,0
5,5	2,5	3,0	3,0	4,0	4,0	5,0
7,0	2,5	3,0	4,0	4,0	5,0	5,0
7,5	3,0	4,0	4,0	5,0	5,0	6,0
9,2	3,0	4,0	5,0	5,0	6,0	6,0
11	4,0	5,0	5,0	6,0	6,0	6,0
13	4,0	5,0	6,0	6,0	6,0	8,0
15	5,0	6,0	6,0	6,0	8,0	8,0
18,5	5,0	6,0	6,0	8,0	8,0	10,0
22	6,0	6,0	8,0	8,0	10,0	10,0
26	6,0	8,0	8,0	10,0	10,0	6,0 x 2
30	8,0	8,0	10,0	10,0	6,0 x 2	8,0 x 2

Pri odabiru potrebnog presjeka kabela prema snazi pumpe i duljini vanjskog kabela kako bi se osigurao normalan rad motora.

7. Rješavanje problema

Kvar	Analiza uzroka	Način otklanjanja
Smanjen protok ili tlačna visina	<ol style="list-style-type: none"> 1. Pumpa se okreće u suprotnom smjeru. 2. Tlačna visina pumpe ne odgovara nazivnoj tlačnoj visini. 3. Usisani medij teče uokolo. 4. Odvodna cijev propušta. 5. Odvodna cijev lokalno je začepljena talogom. 6. Kanal pumpe je blokiran. 	<ol style="list-style-type: none"> 1. Zamijenite međusobno dva kabela za napajanje. 2. Ponovno izračunajte tlačnu visinu pumpe kako biste identificirali njezin broj modela. 3. Provjerite transportnu cijev. 4. Pronađite gdje cijev propušta i popravite to. 5. Provjerite cijev i očistite ju ili zamijenite novom. 6. Podignite i očistite pumpu.
Nulti protok	<ol style="list-style-type: none"> 1. Zrak je blokiran. 2. Provjerite izlazni ventil. 3. Pumpa se okreće u suprotnom smjeru. 	<ol style="list-style-type: none"> 1. (1) Nekoliko puta zaredom otvorite i zatvorite ventil. (2) Otvorite i zatvorite pumpu nekoliko puta u razmaku od najmanje 10 min. (3) Ovisno o načinu ugradnje, provjerite je li potrebno ugraditi izlazni ventil. 2. (1) Otvorite ventil ako je zatvoren. (2) Ako je ugrađen naopako, rastavite ga i ponovno ugradite. 3. Isključite napajanje na ormariću, zamijenite međusobno dva kabela za napajanje.
Buka ili vibracije tijekom rada	<ol style="list-style-type: none"> 1. Postolje za ugradnju nije dovoljno kruto ili je pumpa postavljena neravno. 2. Ležaj je istrošen. 3. Rotor postaje labav ili pada. 4. Rotor je omotan ili blokiran nečistoćama. 5. Rotor je djelomično oštećen ili istrošen od nečistoća. 	<ol style="list-style-type: none"> 1. Ojačajte postolje ili onemogućite pomicanje pumpe. 2. Zamijenite ležaj. 3. Popravite rotor. 4. Očistite protočni kanal. 5. Zamijenite rotor.

Kvar	Analiza uzroka	Način otklanjanja
Pumpa se ne može pokrenuti	<ol style="list-style-type: none"> 1. Nema napajanja. 2. Električni kvar. 3. Odspojeni navoj, konektor ili kabel. 4. Pumpa je blokirana. 5. Pogreška plutajuće kuglice. 6. Ispad faze. 	<ol style="list-style-type: none"> 1. Provjerite napajanje razvodne ploče. 2. Zamijenite neispravnu komponentu. 3. Pomoću multimetra provjerite navoj, konektor ili kabel. 4. Isključite napajanje. Izvadite pumpu iz biološkog ribnjaka, očistite blokadu i prije ponovnog postavljanja pokrenite probni rad. 5. Prekidač s plovkom je u kratkom spoju; provjerite može li se pumpa pokrenuti ili ne. Ako da, provjerite prekidač s plovkom. 6. Provjerite sklop.
Nenormalan prekid tijekom rada pumpe	<ol style="list-style-type: none"> 1. Napon je nizak. 2. Napon je previsok. 3. Kratki spoj. 4. Kvar razvodne ploče. 5. Pogođen je zaštitni uređaj. 6. Ispad faze. 7. Dugotrajni rad iznad nazivne struje. 8. Na pokrovnoj ploči postolja ormarića nakupio se mulj ili drugi talozi. 	<ol style="list-style-type: none"> 1. Provjerite napon razvodne ploče; ako je prenizak, ne može se privremeno upotrebljavati pa napravite prilagodbu. 2. Ugradite transformator za regulaciju napona kako biste postigli navedeni raspon; 3. Provjerite osigurač ili prekidač. 4. Provjerite razvodnu ploču, popravite ju ili zamijenite. 5. Zatražite održavanje od poslijeprodajne službe. 6. Provjerite sklop. 7. Upotrebljavajte pumpu prema specifikacijama. 8. Očistite pumpu i biološki ribnjak, pogledajte relevantne odjeljke ovih uputa.
Pumpa se često pokreće i zaustavlja ili ne radi	<ol style="list-style-type: none"> 1. Premala je udaljenost između gornjeg i donjeg dijela prekidača s plovkom. 2. Nepovratni ventil ne radi i ne može spriječiti povratni smjer tekućine u biološki ribnjak. 3. Pogreška prekidača s plovkom. 4. Plutajuća kuglica kontrolnog prekidača zapela je na mjestu. 	<ol style="list-style-type: none"> 1. Prilagodite udaljenost između gornjeg i donjeg dijela prekidača s plovkom, produljite vrijeme rada. 2. Provjerite i popravite. 3. Provjerite i po potrebi zamijenite prekidač s plovkom. 4. Otpustite prekidač s plovkom i po potrebi promijenite položaj.

Záznamy o servisních prohlídkách

Servisní prohlídka se provádí pouze v autorizovaném servisním středisku a je prováděna na náklady zákazníka.

Datum servisní prohlídky	Datum příští servisní prohlídky	Razítko servisu	Provedené práce

Záznamy o záručních opravách

Datum přijetí	Datum opravy	Razítko servisu	Popis závady a provedené práce

Seznam autorizovaných servisních středisek najdete na www.garland.cz.



Záruční list

Prodávající potvrzuje, že zboží bude způsobilé k použití pro obvyklý účel nebo si zachová obvyklé vlastnosti po dobu 24 měsíců od jeho převzetí kupujícím (základní záruka). Na motory Briggs Stratton, Honda a Kohler platí záruční doba dle záručních podmínek Briggs Stratton, Honda a Kohler. Na zboží značky Palram se poskytuje vedle základní záruky i další záruka po dobu 10 let na prorezavění a zřehnutí použitých materiálů. Běh záruční lhůty počíná běžet dnem převzetí zboží vyznačeném na tomto záručním listu.

Rozsah záruky:

Ze záruky jsou vyjmuty veškeré díly a součásti podléhající při užívání přirozenému opotřebení nebo u nichž v důsledku obvyklého užívání dochází ke změně nebo zániku požadovaných vlastností. Tím se rozumí veškeré pohyblivé se části stroje, jako např. nože, soukolí převodovek, klínové řemeny, kladky, ložiska, pojezdová kola, startovací mechanismy, spouštěcí spojky sečení, ovládací lanka, rotory, strunové hlavy, jejich součásti, řetězy motorových pil, elektromotory, uhlíky elektromotorů, akumulátory, palivové, či vzduchové filtry, brzdoma obložení. Záruka se nevztahuje na opotřebení způsobené obvyklým užíváním zboží a dále na vady způsobené jeho nesprávným a neodborným užíváním a zacházením. Za nesprávné užívání a zacházení (zejm. montáž, uvedení do provozu, vlastní použití, uskladnění, přeprava, údržba) se považuje případ, kdy nebyl brán zřetel na návod k obsluze, obecné závazné předpisy pro práci se zbožím a obecně známá a uznávaná pravidla pro zacházení s obdobnými předměty při respektování zásad běžné péče a obvyklé opatrnosti a dále použití paliva, oleje a dalších obdobných substancí, které výrobce či prodávající nedoporučili. Záruka se nevztahuje na zboží, u kterého došlo k pokusu o neodbornou opravu nad rámec doporučené údržby nebo provedení takové opravy, případy kdy došlo k použití nepůvodního náhradního dílu, nebo byla provedena změna na výrobku bez souhlasu prodávajícího a při vadách způsobených nedostatečným zajištěním zboží při přepravě a uskladnění zboží. Záruka se nevztahuje na vady zboží, jednotlivých dílů nebo součástí, které byly způsobeny vnější událostí - například vnějším vlivem mechanickým, chemickým, elektrickým nebo jiným, vady vzniklé poškozením při přepravě a dopravě výrobku, vady vzniklé v důsledku vyšší moci, havárie a zavinění třetí osoby. Jednotlivá práva, která může kupující uplatnit v případě, kdy se jedná o záruční vadu, jsou upravena v ust. § 2169 a násl. zák.č. 89/2012 Sb..

Způsob uplatnění práv ze záruky:

O tom, zda se jedná o záruku, je oprávněno rozhodnout pouze servisní středisko, které má s GARLAND distributor s.r.o. uzavřenou servisní smlouvu (autorizovaný servis). Při zjištění závady je kupující povinen ihned mimo provoz a vhodným způsobem zabezpečit proti dalšímu poškození. Bez odkladu kontaktovat prodejce, u kterého stroj zakoupil a domluvit se s ním na dalším postupu vyřízení reklamace. Při uplatňování práv ze záruky kupující předloží prodejní doklad, který obsahuje údaje jako záruční list (alespoň značku, model a sériové číslo stroje), nebo tento záruční list opatřený datem prodeje a razítkem prodejce. Kupující vždy ověří, zda souhlasí označení a číslo zboží s údaji na záručním listě. U zboží zakoupeného v obchodních řetězcích doporučujeme nechat si vyplnit a potvrdit záruční list na oddělení informací příslušného trhu. Zboží předá kupující do opravy pouze kompletní se všemi součástmi a příslušenstvím a řádně vyčištěné. Ze zboží které případně bude do opravy zasíláno je nezbytné vyřít nespolečnou palivovou směs a olej, řádně zboží zabalit (nejlépe do původního obalu) a zabezpečit pro přepravu. Škody způsobené nedostatečným zabaláním zásilky nelze uznat jako vady v rámci záručních podmínek.

Prodloužená záruka:

Prodávající poskytuje na zboží proslouženou záruku na celkovou dobu záruky 4 roky za těchto podmínek. Zboží je v materiálech prodávajícího (zejm. katalogy, letáky, webové stránky, atd.) označeno symbolem „prodloužená záruka 4 roky“. Kupující v průběhu posledního kalendářního měsíce před uplynutím základní záruky (24 měsíců od převzetí zboží) předloží výrobek autorizovanému servisu ke kontrole. Výrobek kupující předá, případně zašle autorizovanému servisu spolu se záručním listem, na kterém servis vyznačí záznam o provedení kontroly. Náklady na dopravu (zaslání) zboží ke kontrole hradí kupující. Náklady na provedení kontroly (práce servisního technika, náhradní díly a součásti, výměna směsí, olejů a jiných substancí) hradí kupující. Pokud oprava provedená při kontrole splňuje podmínky záruční opravy, kupující náklady na provedení opravy (náhradní díly, práce technika) nehradí. Převzetím zboží po provedení kontroly začíná běžet kupujícímu prodloužená záruka délce 24 měsíců. Pro rozsah této záruky a způsob uplatnění práv platí shora uvedená ustanovení o základní záruce. Na prodlouženou záruku, která je poskytována nad rámec základní záruky, se nevztahuje 30ti denní lhůta pro vyřízení reklamace.

Identifikace zboží:

Výrobek Typ

Výrobní č. Modelové č.

Den prodeje Razítko prodejce:

Zákazník byl seznámen s návodem, používáním a obsluhou stroje a byl upozorněn na skutečnost, že pokud je výrobek používán k jinému než běžnému spotřebitelskému použití - např. k podnikání nebo komerčnímu využití, je nutnost předložit výrobek k pravidelné servisní prohlídce (první po třech měsících a další 1x za 6 měsíců od data prodeje) po dobu trvání záruční doby. Servisní prohlídka je prováděna na náklady zákazníka.

Jméno a adresa zákazníka

.....

IČO : DIČ :

podpis zákazníka



Pro elektrické a elektronické nástroje označené tímto symbolem (na výrobku, obalu či v dokumentaci) platí:

S výrobkem nelze nakládat jako s odpadem z domácnosti, a proto jej neodhazujte do popelnice či kontejneru na směsný komunální odpad. Výrobek je třeba odložit v příslušném místě zpětného odběru k recyklaci elektrických a elektronických zařízení. Zajištěním řádné likvidace výrobku pomůžete předjet potenciálním záporným vlivům na životní prostředí a lidské zdraví, které by se mohli projevit v případě likvidace tohoto výrobku nepatřičným způsobem. Podrobnější informace o místech zpětného odběru tohoto výrobku si vyžádejte na Vašem obecním úřadu, od firmy zabývající se likvidací domácího odpadu nebo v prodejně, kde jste výrobek zakoupili.

Záručný list

Tieto Záručné podmienky (ďalej len „ZP“) platia len pre produkty značky GARLAND a Riwall PRO dodaných zákazníkom v Slovenskej republike prostredníctvom distribučného reťazca spoločnosti GARLAND distributor, s.r.o., Hradecká 1136, 506 01 Jičín, IČ: 60108461, DIČ: CZ60108461, spoločnosť registrovaná v OR u KS v Hradci Králové 17. 11. 1993, oddiel C, vložka 5276 (ďalej tiež len „Produkty“ a „Spoločnosť“) určené pre konečných spotrebiteľov na použitie v domácnosti (ďalej uvádzané ako: „konečný spotrebiteľ“) podliehajúce podmienkam uvedeným v týchto ZP.

1. Uplatňovanie zodpovednosti za vady produktov vyrábaných výrobcom môžu byť uplatňované iba konečnými spotrebiteľmi (ďalej uvádzané ako: „koneční spotrebiteľia“), ktorí si produkt zakúpili v distribučnom reťazci spoločnosti, resp. u iných predávajúcich v Slovenskej republike.
2. Tieto záručné podmienky výrobcu neobmedzujú zákonné nároky, ktoré pre uplatňovanie zodpovednosti za vady predávaných produktov pre konečných spotrebiteľov vyplývajú podľa §§ 619 - 627 Občianskeho zákonníka a ktoré sú uplatniteľné voči predávajúcemu výrobku. Predávajúci poskytuje spotrebiteľovi záručnú dobu za akosť produktov spôsobom, v rozsahu, so záručnou dobou, s obsahom a za podmienok, vyplývajúcich pre záručnú dobu v zmysle § 620 ods. 1 občianskeho zákonníka a týchto ZP.
3. Výrobca poskytuje na produkty značky GARLAND a Riwall PRO záručnú dobu 2 roky odo dňa zakúpenia produktov. Ak je na predávanej veci, jej obale alebo návode k nej pripojenom vyznačená lehota na použitie, záručná doba sa neskončí pred uplynutím lehoty na použitie.
4. U výrobkov značky Riwall PRO , Scheppach , Elpumps je možné predĺžiť záručnú dobu o ďalších 24 mesiacov, za splnenia podmienky, ktorou je vykonanie servisných prehliadok výrobku v rozsahu: prvá servisná prehliadka do 12 mesiacov od kúpy výrobku, druhá servisná prehliadka, najneskôr do 24 mesiacov od kúpy výrobku. Práva spotrebiteľa na uplatnenie zodpovednosti za vady výrobku v zákonom stanovenej záručnej dobe týmto nie sú dotknuté. Predávajúci výrobkov značky Riwall PRO, Scheppach , Elpumps si môže účtovať náklady na vykonanie servisných prehliadok, len za účelom predĺženia záručnej doby o ďalších 24 mesiacov.
5. Na uvedené výrobky sa spotrebiteľom poskytuje záručná doba, ako je uvedená v tomto záručnom liste, za podmienok dodržania spôsobu uvedenia do prevádzky, používania a skladovania výrobku v súlade s platnými podmienkami a normami, ako aj návodom na obsluhu výrobku. Záručná doba začína plynúť dňom predaja výrobku konečnému spotrebiteľovi
6. Záručná doba pre nový výrobok, ktorý je zakúpený fyzickou alebo právnickou osobou na účely podnikania alebo inej podnikateľskej činnosti, alebo na výkon povolania, je 12 mesiacov.
7. Záručná doba na použitý výrobok je 12 mesiacov.
8. Práva zo zodpovednosti za vady (reklamácie) si spotrebiteľ uplatňuje priamo u predávajúceho, alebo v jednom z nižšie uvedených servisných stredísk.
9. Zákazník si uplatňuje reklamáciu v záručnej dobe, bez zbytočného odkladu po zistení vady, aby nedochádzalo k jej zhoršovaniu. Zákazník pri reklamacii preukazuje oprávnenie na uplatnenie práv zo zodpovednosti za vady predložením čistého a kompletného výrobku s výrobným štítkom, zbaveného pohonnej hmoty, vrátane príslušenstva, originálu dokladu o kúpe, alebo vyplneného a potvrdeného originálu záručného listu/ v prípade, že bol vydaný/. Zákazník pri vybavovaní reklamácie vyvíja potrebnú súčinnosť pri overení existencie reklamovanej závady, ako aj pri vybavovaní reklamácie.
10. Predávajúci, resp. autorizované servisné stredisko zabezpečí vybavenie spotrebiteľskej reklamácie zákonom stanoveným spôsobom, v zákonom stanovenej lehote. Zákonom stanovenej lehote na vybavenie reklamácie začína plynúť dňom nasledujúcim po prijatí reklamácie u predávajúceho, resp. v autorizovanom servisnom stredisku.
11. Doba od uplatnenia práva zo zodpovednosti za vady produktu až do doby, keď kupujúci po ukončení reklamačného konania bol povinný vec prevziať, sa do záručnej doby nepočíta.
12. Predávajúci zodpovedá za vady, ktoré má predaná vec pri prevzatí kupujúcim.
13. Záruka sa nevzťahuje na vady spôsobené neodborným a nevhodným používaním produktu, používaním produktu v rozpore s návodom na obsluhu, používaním produktu na iný účel, než na aký je určený, nesprávnym alebo nedbanlivým zaobchádzaním s produktom, vinou obsluhy výrobku, chybou montáže alebo chybným uvedením do prevádzky zo strany zákazníka, neodbornými zmenami alebo opravami produktu vykonanými tretími osobami, iným neodborným zásahom do produktu, mechanickým poškodením produktu, nesprávnou údržbou, zanedbaním údržby produktu, použitím neoriginálnych náhradných dielov a príslušenstva, použitím nevhodného paliva, zrejším preťažením produktu v dôsledku prekročenia hornej hranice výkonu, bežným mechanickým opotrebovaním dielov spôsobeným prevádzkou produktu, ako aj na poškodenie produktu v dôsledku jeho znečistenia, nehodou alebo živelnou pohromou, nevhodným, resp. nesprávnym skladovaním. Záruka sa ďalej nevzťahuje na vady produktu, ktoré znižujú hodnotu produktu alebo obmedzujú jeho použiteľnosť len v nepatrnom rozsahu.
14. V prípade použitého produktu sa záruka nevzťahuje na vadu, na ktorú bola poskytnutá zľava.
15. Za bežné opotrebovanie dielov spôsobených prevádzkou produktu sa považuje najmä opotrebovanie: dielov, ktoré režu, drvia, rozdeľujú, pohybujú alebo vedú látky a materiály (napr. nože akéhokoľvek druhu, sekáče, britvy, ostria, pilové listy, kovadliny, nákovky, nožové kotúče, výžinače, rezné lanká, zhrňacie lišty a dopravné závitovky pre snežné frézy, vyhadzovacie kanály a pod.), prvkov prenášajúcich silu (napr. klinové, ozubené remene, iné remene, retaze, bowdenové lanká a pod.), trecích ploch bŕzd a spojok, ložísk, elektrických dielcov (napr. spínače a relé, žiarovky, signalizačné svetlá, kontrolky, kabeláž a pod.), kolies, (napr. pneumatiky, kolesá s pásovým dopravníkom, podporné kladky a pod.), náterov, motorov (najmä všetky pohyblivé diely, všetky diely vystavené pôsobeniu výfukových plynov, štartovacie zariadenie, elektrické a elektronické dielce, vzduchové filtre, zapalovacie sviečky a koncovky zapalovacieho kábla a pod.), zdrojov energie (akumulátory, batérie), ako aj ostatných dielcov, ku ktorých opotrebovaniu bežne dochádza pri prevádzke produktu (najmä skrutkové spoje, metľové štetiny, umývacie stierky, gumové čeluste, drevené časti násad a pod.).
16. Práva zo záruky nemožno uplatniť v prípadoch, keď sa údaje v predložených dokladoch líšia od údajov uvedených na produkte, ako aj v prípadoch, keď sa reklamovaný produkt nestotožňuje s produktom uvedeným v predložených dokladoch.
17. Práva zo zodpovednosti za vady veci, pre ktoré platí záručná doba, zaniknú, ak sa neuplatnili v záručnej dobe.
18. Pri uplatňovaní zodpovednosti za vady predávaných produktov sa postupuje podľa § 619 - 627 Občianskeho zákonníka a § 18 a § 18a zákona č.250/2007 Z.z. o ochrane spotrebiteľa v znení neskor. Predpisov

Poučenie

podľa § 19 zákona č.18/2017 Z.z.

Dotknutá osoba/spotrebiteľ/:

Meno a priezvisko:

Adresa: Telefónne číslo

email:

(ďalej len dotknutá osoba)

Prevádzkovateľ:

Obchodné meno a právna forma:

Sídlo:

IČO:

Kontaktné údaje:

(tel. číslo/email/fax) :

Spracovanie osobných údajov na účely uskutočnenia objednávky

1. Účel spracúvania osobných údajov: vystavenie daňového dokladu, kontaktovanie zákazníka ohľadom objednávky, plnenie zmluvy, vybavovanie uplatňovania zodpovednosti za vady predaných výrobkov – vyplývajúce z plnenia zmluvy.
2. Právny základ spracúvania osobných údajov: a) Spracúvanie osobných údajov (meno, priezvisko, titul, ulica a číslo, PSČ, mesto) je nevyhnutné podľa osobitného predpisu alebo medzinárodnej zmluvy, ktorou je Slovenská republika viazaná, predovšetkým podľa zákona č. 250/20074 Z. z., Občianskeho zákonníka.
3. Oprávnené záujmy prevádzkovateľa podľa § 13 ods. 1 písm. f): nevyžaduje sa
4. Identifikácia príjemcu alebo kategórie príjemcu: servisné strediska nižšie uvedené
5. Prenos osobných údajov do tretej krajiny: neaplikuje sa
6. Doba uchovávania osobných údajov: 4 roky
7. Dotknutá osoba má právo: - požadovať od prevádzkovateľa prístup k osobným údajom týkajúcim sa dotknutej osoby, o právach na opravu osobných údajov, na vymazanie osobných údajov, na obmedzenie spracúvania osobných údajov, - namietat spracúvanie osobných údajov, právo na prenosnosť osobných údajov, právo kedykoľvek svoje súhlas odvolať, právo podať návrh na začatie konania podľa § 100,
8. Poskytovanie osobných údajov je zmluvnou požiadavkou alebo požiadavkou, ktorá je potrebná na uzatvorenie zmluvy. Dotknutá osoba je povinná poskytnúť osobné údaje, v prípade neposkytnutia osobných údajov nemôže dôjsť k uzatvoreniu zmluvy.
9. Prevádzkovateľ nemá zavedené automatizované individuálne rozhodovanie vrátane profilovania podľa § 28 ods. 1 a 10. Prevádzkovateľ spracováva osobné údaje len za účelom uzatvorenia zmluvy, reklamačného konania a na iný účel prevádzkovateľa nebude osobne údaje spracovávať.

Identifikácia tovaru:

Výrobok.....

Typ

Výrobné č.

Modelové č.

Deň predaja.....

Pečiatka predaju:



Pre elektrické a elektronické nástroje označené týmto symbolom (na výrobku, obale či v dokumentácii)platí:

S výrobkom nie je možné zaobchádzať ako s odpadom z domácnosti, a preto ho neodhadzujte do odpadkového koša či kontajnera na zmiešaný komunálny odpad. Výrobok je potrebné odložiť v príslušnom mieste spätného odberu na recykláciu elektrických a elektronických zariadení. Zabezpečením riadnej likvidácie výrobku pomôžete predísť potenciálnym negatívnym vplyvom na životné prostredie a ľudské zdravie, ktoré by sa mohli prejaviť v prípade likvidácie tohto výrobku nevhodným spôsobom. Podrobnejšie informácie o miestach spätného odberu tohto výrobku si vyžiadajte na vašom obecnom úrade, od firmy zaoberajúcej sa likvidáciou domového odpadu alebo v predajni, kde ste výrobok kúpili.

Záznamy o servisnej prehliadke

Servisná prehliadka sa vykonáva iba v autorizovanom servisnom stredisku a je vykonávaná na náklady zákazníka.

Dátum servisné prehliadky	dátum budúcej servisnej prehliadky	Pečiatka servisu	Vykonané práce

Záznamy o záručných opravách

Dátum prijatia	Dátum opravy	Pečiatka servisu	Popis závady a vykonanej práce

Zoznam autorizovaných servisných stredísk nájdete na www.garland.sk.



Cub Cadet



ARNOLD

Agri-Fab

RYOBI



Riwall PRO



TurfMaster

JÓTÁLLÁSI JEGY

Termék megnevezése:

Típus/Modell:

Gyári száma:

Termék azonosításra alkalmas része(i)*:

*különösen de nem kizárólag, ha Briggs&Stratton, Honda, Kawasaki és/vagy Kohler motor van beépítve

Kereskedő (eladó) neve, címe, aláírása és bélyegzője:

Vásárlás (átadás) / üzembe helyezés dátuma:

Vásárlás (átadás) / üzembe helyezés helye:

Forgalmazó adatai:

GARLAND distributor, s.r.o.

Hradecká 1136, 506 01 Jičín, Česká Republika

Adószám: CZ-60108461, Cégjegyzékszám: 60108461,

Cégbejegyzés: Zaps. v OR u KS v HK v oddíl. C vl.5276

I. A jótállással kapcsolatos általános feltételek

1. A fogyasztói szerződés keretében vásárolt, jelen jótállási jegyen feltüntetett új, tartós fogyasztási cikk termék(ek)re a GARLAND distributor s.r.o. az alábbi időre és feltételekkel vállal jótállást (garanciát):

- **Schepbach, Schepbach Special Edition, Woodster, DWT, Kity termék(ek) Riwall, Riwall PRO és GTM Pffessional:** 2 év gyártói garancia, amely további 2 évvel meghosszabbítható, amennyiben a fogyasztó a terméket garanciális szerviz felülvizsgálatra beszoigálatja a vásárlás / üzembe helyezés időpontjától számított 24. (huszonnegyedik) hónap folyamán. A garanciális szerviz felülvizsgálattal kapcsolatos költségek a fogyasztót terhelik. A meghosszabbított garancia időtartama alatt a szervizelésre nem vonatkozik a jogszabályban előírt 15 napos határidő. Amennyiben az érintett termék beépített Briggs&Stratton, Honda, Kawasaki és/vagy Kohler motorral került értékesítésre, a termék motorjára értelemszerűen a Briggs&Stratton, Honda, Kawasaki és/vagy Kohler mindenkor jótállási feltételei vonatkoznak.

- **MWH márkájú kerti bútorok:** 3 év gyártói garancia
- **Palram márkájú üvegházak, kerti házak, kocsibeállók és kerti pavilonok:** 10 év gyártói garancia
- **Palram márkájú pergolák:** 7 év gyártói garancia
- Minden további, fentebb fel nem sorolt GARLAND termékre 2 év gyártói garancia vonatkozik.

2. Az elhasználódó, ill. kopó alkatrészekre és az ezen kopó alkatrész által okozott járulékos meghibásodásokra és a külső behatás által előidézett meghibásodásokra, ill. a napi használat során keletkező sérülésekre (pl. karcolások, horpadások stb.) a jótállás nem vonatkozik. Ugyancsak nem tartozik a jótállási javítási kötelezettségek körébe a termék üzembe helyezése, illetve a termék beállítása. A hosszú ideig és nem megfelelő körülmények között történő tárolás a fogyasztási cikk műszaki állapotának romlását idézheti elő.

3. A nem fogyasztói szerződés keretében vásárolt, illetve professzionális vagy kölcsönzői célú felhasználásra szánt, jelen jótállási jegyen feltüntetett új, tartós fogyasztási cikk termék(ek) esetén a vásárlás / üzembe helyezés napjától számított 6 hónap kijavítási garancia vonatkozik a gyártási eredetű hibák kijavítására.

II. A jótállási idő és a jótállás érvényességi területe

1. A jótállási határidő a jelen jótállási jegyen feltüntetett vásárlás napján a fogyasztási cikk fogyasztó részére történő átadásával, illetve, ha az üzembe helyezést a vállalkozás vagy megbízottja végzi, az üzembe helyezés napjával kezdődik. A jótállási határidő elmulasztása jogvesztéssel jár. Az években megállapított jótállási idő azon a napon jár le, amely elnevezésénél vagy számánál fogva megfelel a kezdő napnak; ha ilyen nap a lejárat hónapjában nincs, a határidő a hónap utolsó napján jár le. Ha a határidő utolsó napja munkaszüneti nap, a határidő a következő munkanapon jár le.

2. A termék kijavítása esetén a jótállási idő meghosszabbodik a hiba közlésének napjától kezdve azzal az időtartammal, amely alatt a fogyasztó a fogyasztási cikket a hiba miatt nem tudja rendeltetésszerűen használni. A fogyasztási cikknek a kicseréléssel vagy a kijavítással érintett részére a jótállási igény elvülése újból kezdődik. Ezt a szabályt kell alkalmazni arra az esetre is, ha a kijavítás következményeként új hiba keletkezik. A jótállás a fogyasztó jogszabályból eredő jogait nem érinti.
3. A jelen jótállási jegy szerinti jótállás a Magyar Köztársaság közigazgatási területén érvényes.

III. A jótállás érvényesítése

1. A jótállásból eredő jogokat a fogyasztási cikk tulajdonosa érvényesítheti, feltéve, hogy fogyasztónak minősül. A jótállásból eredő jogokat a fogyasztási cikk tulajdonjogának átruházása esetén az új tulajdonos érvényesítheti. A jótállási igény jótállási jeggyel érvényesíthető. A jótállási jegy szabálytalan kiállítása vagy a jótállási jegy fogyasztó rendelkezésére bocsátásának elmaradása a jótállás érvényességét nem érinti. A jótállási jegy fogyasztó rendelkezésére bocsátásának elmaradása esetén a szerződés megkötését bizonyítottan kell tekinteni, ha az ellenérték megfizetését igazoló bizonylatot – az általános forgalmi adóról szóló törvény alapján kibocsátott számlát vagy nyugtát - a fogyasztó bemutatja. Ebben az esetben a jótállási igény a számlával, ill. nyugtával érvényesíthető, feltéve, hogy abból kitűnik a vásárlás időpontja és a termék típusa. Ezen információk hiányában az érintet termék, illetve a vonatkozó jótállás és annak feltételei nem állapítható meg, így a jótállás teljesítése gyakorlati nehézségekbe ütközhet.
2. A fogyasztó a jótállási igényét a Forgalmazóval vagy a Kereskedővel szemben érvényesítheti. Továbbá a fogyasztó a kijavítási igényét a GARLAND distributor s.r.o. által kijelölt, a jótállási jegyben feltüntetett szerviz szolgáltatóknál közvetlenül is érvényesítheti. A kijelölt szerviz szolgáltatók neve és címe a www.garland.hu honlapon is elérhető.
3. A jótállási kötelezettség teljesítésével kapcsolatos költségek a kötelezettet terhelik. Ha a fogyasztási cikk meghibásodásában a fogyasztót terhelő karbantartási kötelezettség elmulasztása is közrehatott, a jótállási kötelezettség teljesítésével felmerült költségeket közrehatása arányában a fogyasztó köteles viselni, ha a fogyasztási cikk karbantartására vonatkozó ismeretekkel rendelkezett, vagy ha a Forgalmazó (Kereskedő) e tekintetben tájékoztatási kötelezettségének eleget tett.
4. Fogyasztói jogvita esetén a fogyasztó a megyei (fővárosi) kereskedelmi és iparkamarák mellett működő békéltető testület eljárását is kezdeményezheti.

IV. A jótállási igény bejelentése

1. A fogyasztó a hiba felfedezése után késedelem nélkül köteles a hibát közölni. A hiba felfedezésétől számított két hónapon belül közölt hibát késedelem nélkül közölni kell tekinteni. A közlés késedelméből eredő kárért a fogyasztó felelős. A jótállási igényt a fogyasztási cikk minden olyan hibája miatt határidőben érvényesítettnek kell tekinteni, amely a megjelölt hibát előidézte.
2. A fogyasztó a jótálláson alapuló igénye érvényesítésével kapcsolatos nyilatkozatát a jelen jótállási jegy III.2 pontjában hivatkozott Gyártóhoz vagy Kereskedőhöz vagy szervizhez intézheti.
3. Ha a fogyasztó a jótállási igényét a terméknek - a megjelölt hiba szempontjából - elkülöníthető része tekintetében érvényesíti, a jótállási igény a termék egyéb részeire nem minősül érvényesítettnek.

V. A fogyasztót a jótállás alapján megillető jogok

1. A fogyasztó a Ptk. 6:159. §- fog rögzített szabályok szerint
 - a) kijavítást VAGY kicserélést igényelhet, kivéve, ha a választott jótállási igény teljesítése lehetetlen, vagy ha az a kötelezettnek - másik jótállási igény teljesítésével összehasonlítva - aránytalan többletköltséget eredményezne, figyelembe véve a fogyasztási cikk hibátlan állapotban képviselt értékét, a szerződésszegés súlyát és a jótállási jog teljesítésével a jogosultnak okozott érdeksérelmet; – VAGY
 - b) a vételár arányos leszállítását igényelheti, VAGY a hibát a kötelezett költségére maga kijavíthatja vagy mással kijavíttathatja, VAGY a szerződéstől elállhat, ha a kötelezett a kijavítást vagy a kicserélést nem vállalta, e kötelezettségének megfelelő határidőn belül, a fogyasztó érdekeit kímélve nem tud eleget tenni, vagy ha a fogyasztónak a kijavításhoz vagy kicseréléshöz fűződő érdeke megszűnt. Jelentéktelen hiba miatt elállásnak nincs helye.
2. A kijavítást vagy kicserélést - a fogyasztási cikk tulajdonságaira és a jogosult által elvárható

rendeltetésére figyelemmel - megfelelő határidőn belül, a jogosult érdekeit kímélve kell elvégezni. A fogyasztó a választott jótállási jogáról másokra térhet át, az áttéréssel okozott költséget köteles azonban a kötelezettnek megfizetni, kivéve, ha az áttérésre a kötelezett adott okot, vagy az áttérés egyébként indokolt volt.

3. Kicserélés vagy elállás esetén a fogyasztó nem köteles a fogyasztási cikknek azt az értékcsökkenését megtéríteni, amely a rendeltetészerű használat következménye.
4. A fogyasztó a kellékhibás teljesítés okán felmerült kárait a Ptk. 6:174 § szerint érvényesítheti.
5. A rögzített bekötésű, illetve a 10 kg-nál súlyosabb, vagy tömegközlekedési eszközön kézi csomagként nem szállítható termék az üzemeltetés helyén kell megjavítani. Ha a kijavítás az üzemeltetés helyén nem végezhető el, a le- és felszerelésről, valamint az el- és visszaszállításról a jelen jótállási jegy III.2 pontjában hivatkozott Forgalmazó és/vagy Kereskedő és/vagy szerviz gondoskodik.
6. Ha a fogyasztó a fogyasztási cikk meghibásodása miatt a vásárlástól számított 3 munkanapon belül érvényesít csereigényt, a jelen jótállási jegy III.2 pontjában hivatkozott Forgalmazó és/vagy Kereskedő és/vagy szerviz köteles a fogyasztási cikket kicserélni, feltéve, hogy a meghibásodás a rendeltetészerű használatot akadályozza. Amennyiben a hibás fogyasztási cikk már nincs készleten, úgy a teljes vételár visszatérítésre kerül. A jelen jótállási jegy III.2 pontjában hivatkozott Forgalmazó és/vagy Kereskedő és/vagy szerviz a kijavítás során nem felel a fogyasztási cikken a fogyasztó, ill. harmadik személy által esetlegesen tárolt adatokért vagy beállításokért.
7. A jelen jótállási jegy III.2 pontjában hivatkozott Forgalmazó és/vagy Kereskedő és/vagy szerviz címén a jótállási idő lejártát követően is lehetőséget biztosítunk a hibás fogyasztási cikk kijavítására, az ezzel összefüggésben felmerült valamennyi költséget azonban a fogyasztót terheli.

VI. Mentesülés a jótállási kötelezettség alól

1. A teljesítés nem hibás, ha a fogyasztó a hibát a vásárlás időpontjában ismerte, vagy a hibát a vásárlás időpontjában ismernie kellett. A jótállási kötelezettség alóli mentesülést eredményez, ha bizonyításra kerül a jelen jótállási jegy III.2 pontjában hivatkozott Forgalmazó, a Kereskedő vagy szerviz által, hogy a hiba rendeltetésellenes használat, átalakítás, szakszerűtlen kezelés, helytelen tárolás, elemi kár vagy egyéb, a vásárlás után keletkezett okból következett be. A rendeltetésellenes használat elkerülése céljából a termékhez magyar nyelvű vásárlói tájékoztatót mellékelünk és kérjük, hogy az abban foglaltakat saját érdekében tartsa be.
2. A jótállás megszűnését eredményezi a szakszerűtlen szerelés és üzembe helyezés, valamint a jótállási határidőn belüli illetéktelen beavatkozás. Illetéktelen beavatkozásnak minősül minden olyan szerelés, karbantartás és/vagy egyéb olyan beavatkozás, amelyet nem a jelen jótállási jegy III.2 pontjában hivatkozott Forgalmazó és/vagy Kereskedő és/vagy szerviz végez el.

A KERESKEDŐ A TERMÉK ÉRTÉKESÍTÉSEKOR KÖTELES A JÓTÁLLÁSI JEGYEN ÉS A TERMÉKEN LEVŐ TÍPUS ÉS GYÁRTI SZÁMOT EGYEZTETNI, A JÓTÁLLÁSI JEGYET A VÁSÁRLÁS / ÜZEMBE HELYEZÉS DÁTUMÁNAK FELTÜNTETÉSÉVEL HITELESÍTENI (ALÁÍRÁS, BÉLYEGZŐ) ÉS AZT A VÁSÁRLÓNAK ÁTADNI. AZ IDŐSZAKOS FELÜLVIZSGÁLATOT, ILLETVE A JAVÍTÁST VÉGZŐ FORGALMAZÓ / KERESKEDŐ / SZERVIZ KÖTELES AZ IDŐSZAKOS ELLENŐRZÉSRE VONATKOZÓ BEJEGYZÉSEK, ILLETVE A JÓTÁLLÁSI SZELVÉNYEK VONATKOZÓ ROVATAIT HIÁNYTALANUL ÉS PONTOSAN KITÖLTENI.

Garanciális szerviz felülvizsgálat bejegyzések

A garanciális szerviz felülvizsgálatokat kizárólag III.2 pontban hivatkozott Forgalmazó, Kereskedő vagy szerviz végze-
zheti és az ezekből adódó költségeket a fogyasztó viseli.

Időszakos ellenőrzés dátuma	Következő Időszakos ellenőrzés dátuma	Szerviz bélyegzője	Elvégzett munkák

Garanciális javítások

Javításra átvétel időpontja	Javítás időpontja	Szerviz bélyegzője	Meghibásodás és elvégzett munkák leírása

Kicserélésre került sor az alábbi napon (év, hó, nap):

Kicserélés során a fogyasztónak átadott új termék gyári száma:

Kicserélést végző vállalkozás neve, címe, bélyegzője, aláírás:

GARLAND distributor, s.r.o., Hradecká 1136, Jičín, Czech Republic

- CZ prohlašuje výhradně na vlastní zodpovědnost, že níže uvedené zařízení splňuje všechna příslušná ustanovení předmětných předpisů Evropského společenství
- SK prehlasuje nasledujúcu zhodu podľa smernice EU a noriem pre výrobok
- PL deklaruje, że produkt jest zgodny z następującymi dyrektywami UE i normami
- SI izjavlja sledeco skladnost z EU-direktivo in normami za artikel
- HU az EU-irányelv és a vonatkozó szabványok szerinti következo megfeleloségi nyilatkozatot teszi a termékre
- DE erklärt folgende Konformität gemäß EU-Richtline und Normen für den Artikel
- GB hereby declares the following conformity under the EU Directive and standards for the following article
- FR déclare la conformité suivante selon la directive UE et les normes pour l'article
- IT dichiara la seguente conformità secondo le direttive e le normative UE per l'articolo
- HR ovime izjavljuje da postoji skladnost prema EU-smjerni-ca i normama za sljedece artikle

RESP 750 INOX

ELEKTRICKÉ ČERPADLO / ELEKTRICKÉ ČERPADLO / POMPA ZANURZENIOWA / ELEKTRIČNA ČRPALKA / MERÜLŐSZIVATTYÚ / ELEKTRISCHE PUMPE / ELECTRIC PUMP / POMPE ELECTRIQUE / POMPA ELETTRICA / ELEKTRIČNA PUMPA

Výrobní označení / výrobné označenie / Oznaczenie produkcji / Oznaka proizvodnje / Gyártási megnevezés / Produktionsbezeichnung / Production designation / Désignation de production / Designazione di produzione / Oznaka proizvodnje:

WSD20-10-0.75C(A)

- 2009/105/EC
- 2014/35/EU
- 2006/28/EC
- 2005/32/EC
- 2014/30/EU
- 2004/22/EC
- 1999/5/EC
- 97/23/EC
- 90/396/EC
- 2011/65/EU

- 89/686/EC_96/58/EC
- 2006/42/EC
- 2000/14/EC_2005/88/EC
- Hladina akustického výkonu / Poziom mocy akustycznej / Raven zvočne moči / Hangteljesítményszint / Schallleistungspegel / Sound power level / Niveau de puissance sonore / Livello di potenza sonora / Razina zvuka:
naměřená/nameraná/zmierzona/merjeno/mért/gemessen/measured/mesuré/
misurato/izmjerena: $L_{WA} = X \text{ dB(A)}$
garantovaná/gwarantowane/zajamčeno/garantált/garantiert/guaranteed/garanti/
garantito/zajamčena
 $L_{WA} = X \text{ dB(A)}$
Změřeno v/Namereno v/Mierzono w/Merjeno na/Mérve/Gemessen bei/
Measured at/Mesuré à/Misurato a/izmjereno u:
X
- 2002/88/EC

Evropské normy / Európske normy / Normy europejskie / Evropski standardi / Európai szabványok / Europäische Standards / European standards / Normes européennes / Standard europei / Euroski standardi : EN ISO 12100:2010;EN 809:1998+A1:2009+AC:2010;EN 60204-1:2018;EN 60335-1:2012+A11:2014+A13:2017+A1;:2019+A14:2019+A2:2019+A15:2021 EN IEC 60335-2-41:2021+A11:2021;EN 62233:2008+AC:2008;EN 60034-1:2010+AC:2010;EN IEC 55014-1:2021;EN IEC 55014-2:2021;EN IEC 61000-3-2:2019+A1:2021;EN 61000-3-3:2013+A1:2019+A2:2021

Jičín, 4. 12. 2013

Vladek Trenka, jednatel

Osoba pověřená kompletací technické dokumentace / Osoba poverená kompletáciou technickej dokumentácie / Nazwisko i adres osoby upoważnionej do sporządzenia dokumentacji technicznej / Ime in naslov osebe, pooblašene za sestavo tehnične dokumentacije / A műszaki dokumentáció összeállítására jogosult személy neve és címe / Name und Adresse der Person, die berechtigt ist, die technische Datei zu erstellen / Name and address of the person authorised to compile the technical file / Nom et adresse de la personne autorisée à établir le dossier technique / Nome e indirizzo della persona autorizzata a compilare il file tecnico / Ime i adresa osebe ovlaštene za sastavljanje tehničke dokumentacije: Ing. Petr Vrána, kancelář - 61400 Brno, Proškovovo nám. 21, Czech Republic